

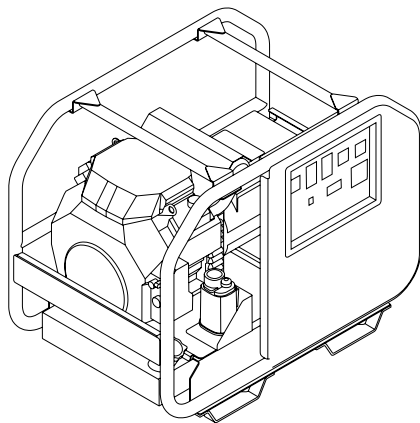

# GENERATOR

## USE AND CARE MANUAL

Models covered: SCGH5500 / SCGH8500 / SCGH8500E / SCGH10000E

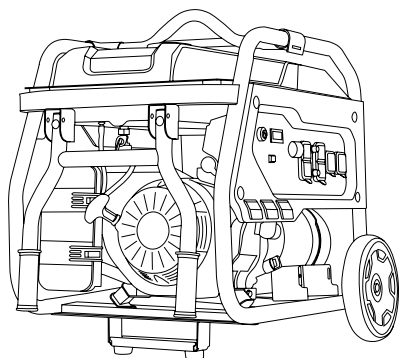

 **LOOK BEFORE YOU PUMP!**

Ethanol Percentage \_\_\_\_\_

<10%	OK	NO	15% - 30% - 85%
------	----	----	-----------------



### READ THIS MANUAL CAREFULLY BEFORE OPERATION

Failure to follow the instructions and safety precautions in this manual can result in property damage, serious injury and/or death.

If your generator is not working or if there are parts missing or broken, please **DO NOT RETURN IT TO THE PLACE OF PURCHASE**. Contact our Customer Service Department by calling **1-877-362-4271** or emailing [cservice@fna-group.com](mailto:cservice@fna-group.com)

### SAVE THIS MANUAL FOR FUTURE REFERENCE

**NOTE: Photographs and line drawings used in this manual are for reference only and may not represent your specific model.**

# NOTES

---

---



## **CALIFORNIA PROPOSITION 65 WARNING**

This product and the engine exhaust can expose you to chemicals which are known to the state of California to cause cancer, birth defects, or other reproductive harm. For more information on California Proposition 65, go to [www.P65Warnings.ca.gov](http://www.P65Warnings.ca.gov).



## **POLYCYCLIC AROMATIC HYDROCARBON WARNING**

The air filter element and air box assembly may contain polycyclic aromatic hydrocarbons (PAHs). Some PAHs may cause cancer. To avoid exposure to PAHs, wear gloves when performing air filter maintenance.

## SAVE THIS MANUAL FOR FUTURE USE

Keep this manual for future reference. This manual should be considered a permanent part of the product and stay with it. This manual should be available to anyone operating the product(s) it covers. This manual should remain with the product(s) it covers if sold to a new owner. If the manual becomes damaged, lost, or otherwise unusable, you may download a new copy from the product pages at [www.simpsoncleaning.com](http://www.simpsoncleaning.com) or contact customer support by calling 1-877-362-4271.

Write down the model number, serial number, and purchase date of this product in the spaces provided below then keep this manual with the purchase receipt(s) for future reference.

Model Number:

---

Serial Number:

---

Purchase Date:

---

SCGH5500  
SCGH8500  
SCGH8500E

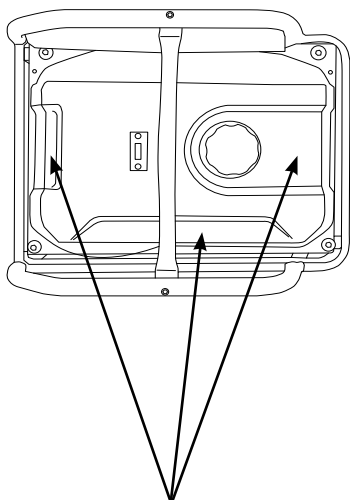

Model Data Decals

SCGH10000E

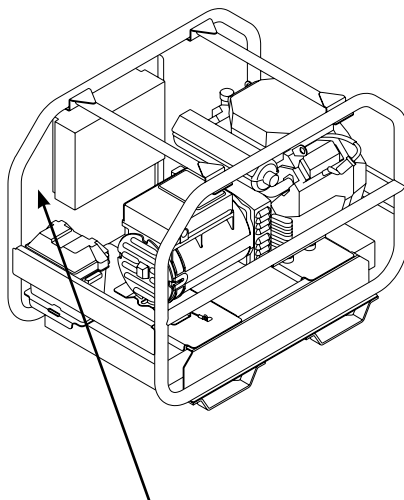

Model Data Decal

# TABLE OF CONTENTS

---

---

## **SAFETY INSTRUCTIONS 4**

Hazard Alert Symbols 4

Emission Information 5

Special Requirements 5

## **DISCLAIMERS 5**

## **ASSEMBLY 6**

Unpacking 6

Installing the Wheels - SCGH5500, SCGH8500(E) 6

Assembling and Installing the Support Bracket - SCGH5500, SCGH8500(E) 7

Installing the Wheel Set - SCGH10000E 8

Installing the Handle - SCGH10000E 9

Connecting Battery (Electric Start Models Only) 10

## **COMPONENT LOCATION 11**

SCGH5500, SCGH8500(E) 11

SCGH10000E 13

## **CONTROL PANELS 15**

SCGH5500 15

SCGH8500 15

SCGH8500E 15

SCGH10000E 16

## **HOUR METER 17**

## **IDLE CONTROL 17**

## **OPERATING CHECKLIST 18**

Location 18

Operating Conditions 19

Grounding 20

Connecting Generator to the Electrical System of a Building 20

Checking the Engine Oil 21

Checking Fuel 23

## **STARTING THE ENGINE 25**

<b>CONNECTING DEVICES</b>	<b>27</b>
Ground Fault Circuit Interrupt (GFCI)	27
Testing the GFCI receptacle(s)	27
Connecting Electrical Devices	28
Generator Load Capacity	28
Generator Load Chart	29
<b>SHUTTING OFF THE ENGINE</b>	<b>30</b>
<b>MAINTENANCE</b>	<b>31</b>
Generator Maintenance	31
Engine Maintenance	31
Cleaning	31
Battery Maintenance (Electric Start Models Only)	32
Engine Idle Adjustment	32
<b>TROUBLESHOOTING</b>	<b>33</b>
Generator Troubleshooting Chart	33
Engine Troubleshooting Chart	33
<b>STORAGE AND TRANSPORTATION</b>	<b>34</b>
Storing for Two Months or Less	34
Storing for More Than Two Months	35
Transportation	35
<b>WIRING DIAGRAMS</b>	<b>36</b>
SCGH5500	36
SCGH8500	37
SCGH8500E	38
SCGH10000E	39
<b>SPECIFICATIONS</b>	<b>40</b>
Model Number: SCGH5500 / Item Number: 70053	40
Model Number: SCGH8500 / Item Number: 70054	40
Model Number: SCGH8500E / Item Number: 70055	41
Model Number: SCGH10000E / Item Number: 70098	41

# SAFETY INSTRUCTIONS



## READ THIS MANUAL BEFORE OPERATING

This manual contains important safety information and instructions. **Do not** operate this product until you have read, and completely understand all safety, operation, and maintenance instructions listed in this manual. Failure to follow the information contained in this manual will result in property damage, injury, and/or death.

**NOTE:** The warnings and precautions discussed in this manual cannot cover all conditions and situations that may occur. The operator must understand awareness and caution are factors which cannot be built into this product and so must be exercised by the operator.



## ADDITIONAL INSTRUCTIONS

Along with this manual, be sure to read any additional instructions provided both on and with the product, attached equipment, accessories, and the engine powering the product. Pay careful attention to all additional safety rules and instructions on proper startup, operation, and shutdown procedures. Always use any recommended protective apparel that may be needed to operate the equipment safely.



## HAZARD ALERT SYMBOLS

Be sure to understand the safety symbols and definitions listed below. Each symbol contains one of four words: **DANGER**, **WARNING**, **CAUTION**, **NOTICE**, indicating different levels of hazard severity. These symbols are used throughout this manual and are followed information about a specific hazard, the consequences of the hazard, and instructions on how to avoid the hazard. Failure to heed these symbols and follow the instructions provided with them will result in property damage, injury, and/or death.



### **DANGER:**

Indicates an imminently dangerous situation, which if not avoided, will result in property damage, serious injury, and/or death.



### **WARNING:**

Indicates a potentially hazardous situation, which if not avoided, could result in property damage, serious injury, and/or death.



### **CAUTION:**

Indicates a hazardous situation, which if not avoided, could result in property damage and/or minor to moderate injury.

### **NOTICE**

Indicates information considered important, but not directly hazard related.

## Emission Information

The Environmental Protection Agency (and California Air Resource Board of generators certified to CA standards) requires that this generator comply with exhaust and evaporative emission standards. Locate the emissions compliance decal on the engine to determine what standards the generator meets and which warranty applies. This generator is certified to operate on gasoline.

The emission control system includes the following components (if equipped):

### **Air Induction System**

- Intake pipe or manifold
- Air cleaner

### **Fuel System**

- Carburetor
- Fuel tank and cap
- Fuel lines
- Evaporative vent lines
- Carbon canister

### **Ignition System**

- Spark plug
- Ignition module

### **Exhaust System**

- Exhaust manifold
- Muffler
- Pulsed Air Valve
- Catalyst

---

## Special Requirements

- In some areas, generators are required to be registered with local utility companies.
- If the generator is used at a construction site, there may be additional regulations which must be observed.
- There may be additional federal and/or state Occupational Safety and Health Administration (OSHA) regulations, local codes, or ordinances that apply to the intended use of the generator. Please consult a qualified electrician, electrical inspector, or the local agency having jurisdiction in your area.

---

## DISCLAIMERS

- All information in this publication was based on the latest product information available at the time of printing. The FNA Group reserves the right to change, alter, and/or improve the product and this document at any time, without notice, and without incurring any obligation.
- The pictures and figures in this manual should be used for reference only. There may be differences between the pictures and figures and the physical product.
- This generator may be equipped with a spark arrestor muffler. If equipped, the spark arrestor must be maintained in effective working order by the owner/operator. In the State of California, a spark arrestor is required by law (Section 4442 of the California Public Resources Code). Other states may have similar laws. Federal laws apply on federal lands.

# ASSEMBLY

Follow the steps outlined in this section to unpack and assemble your generator. If you have any questions regarding the unpacking or assembly of your generator, please have your model number and serial number ready, then contact customer support at 1-877-362-4271 or email [cservice@fna-group.com](mailto:cservice@fna-group.com).

## Unpacking

1. Place the shipping carton on a solid, flat surface.
2. Carefully cut the top of the carton open.
3. Carefully cut each corner of the carton from top to bottom.
4. Lay each side of the carton flat on the ground.
5. Remove everything from the carton.

## Installing the Wheels - SCGH5500, SCGH8500(E)

Slide the axle through the wheel, the first washer, frame mounting hole, and the second washer. Then insert the clip through the hole in the axle to secure the assembly. This process must be done on both sides of the generator.

**NOTE:** Generator wheels are not intended for over-the-road use.

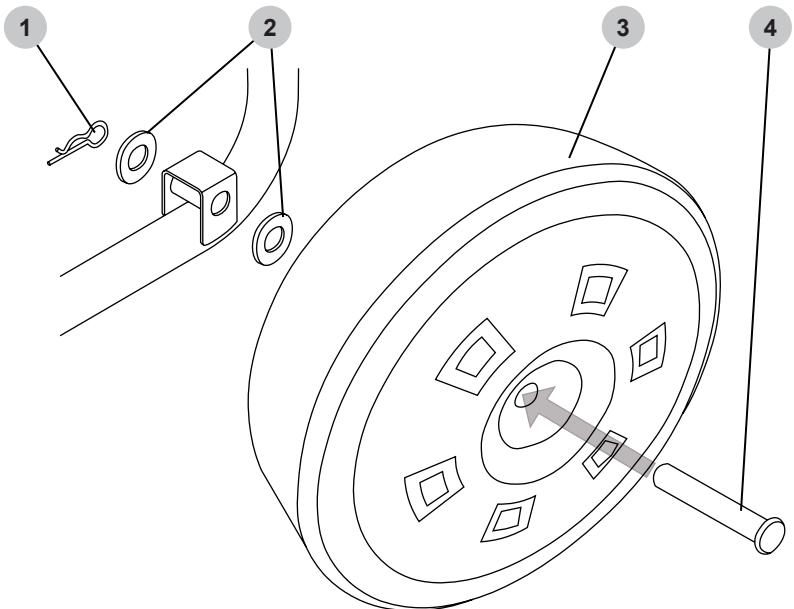

1. Clip
2. Washers
3. Wheel
4. Axle



# Assembling and Installing the Support Bracket

SCGH5500, SCGH8500(E)

**Assembling bracket:** If rubber feet are not already installed on the onto the support bracket, slide both M6x18 bolts through the rubber feet then through the support bracket, and tighten M6 nuts onto the bolts to secure the assemblies.

**Installing assembled bracket:** Slide both M8x16 bolts through the support bracket and frame, then tighten the M8 nuts onto the bolts to secure the assembly.

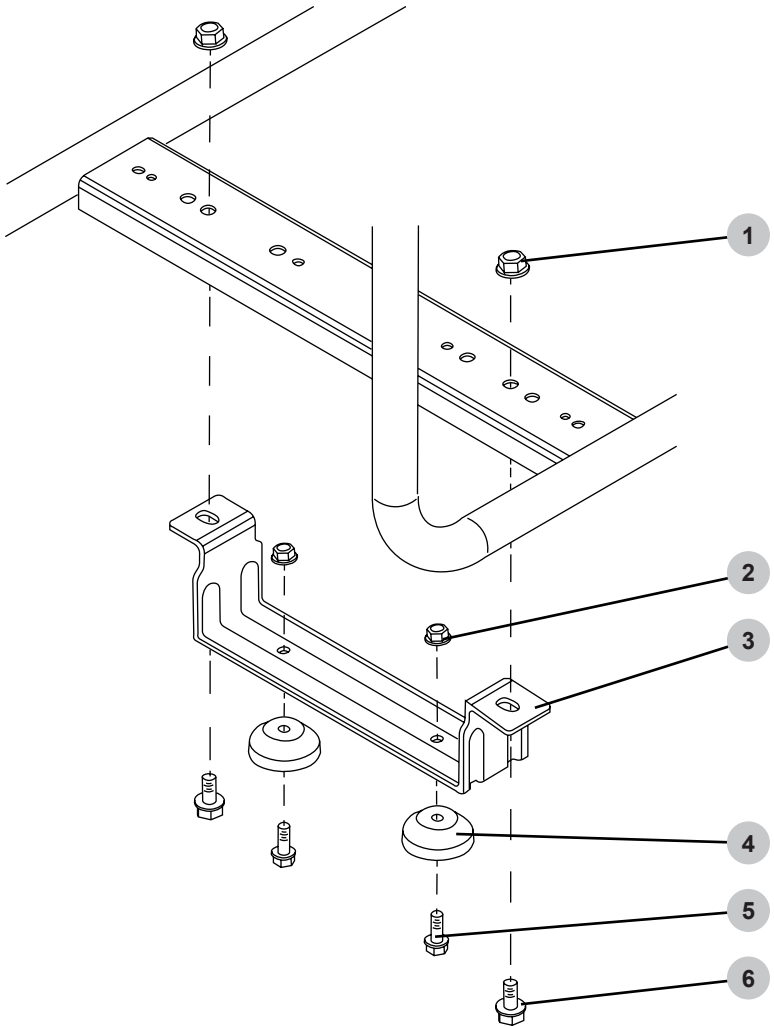

1. M8 nuts
2. M6 nuts
3. Support bracket
4. Rubber feet
5. M6 x 18 bolts
6. M8 x 16 bolts

## Installing the Wheel set (optional)

SCGH10000E



**! WARNING:**

**CRUSH HAZARD**

The generator is very heavy. Use proper rigging when lifting the generator. Never stand under the generator while moving it.

**DO NOT** place your hand between the generator feet and the wheel set frame. Your hand may be crushed.

1. Carefully lower the generator onto the wheel set frame while aligning the mounting holes.

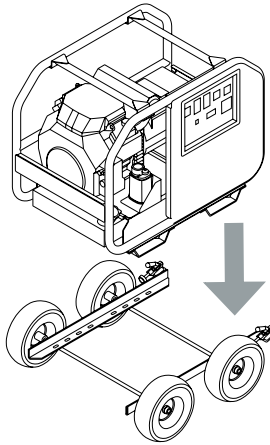

2. Inset the bolt through the generator foot and the wheel set frame. Thread on a 3/8" locking nut; tighten.

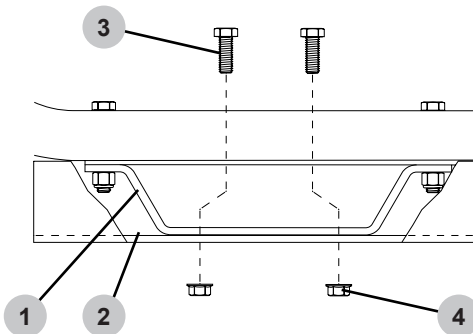

1. Generator foot
2. Wheel set frame
3. 3/8 x 1" bolt
4. 3/8" nylon-insert locknut

## Installing the Handle (optional)

SCGH10000E

1. Hold the handle to the left of the generator frame as shown below, then slide the handle toward the right onto the frame taking care to align the holes.

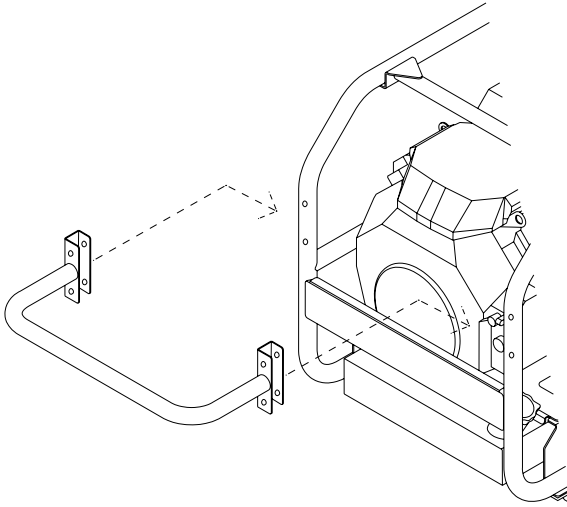

2. Place one flat washer on each bolt. Slide the bolts through the handle bracket and the generator frame. Place one flat washer on the exposed threads of each bolt. Thread on one nylon-insert locknut onto each bolt; tighten.

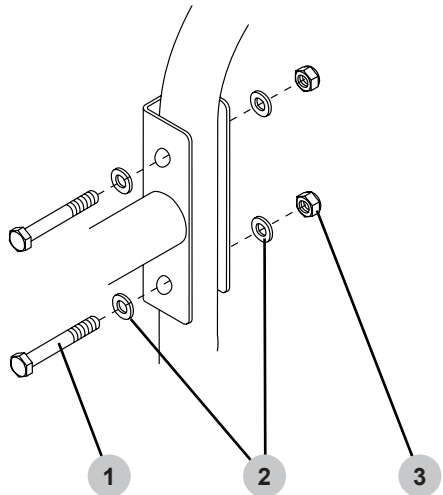

1. M8 x 60mm bolt
2. M8 flat washer
3. M8 nylon-insert locknut

## Connecting Battery (Electric Start Models Only)



**! WARNING:** ACID

Batteries contain sulfuric acid. Sulfuric acid is highly corrosive. Contact with skin can cause severe burns; contact with eyes can cause permanent blindness; and accidental ingestion can cause death. To avoid contact with sulfuric acid, always wear protective equipment when handling batteries. If acid contacts skin, flush area with cool water for 10-15 minutes. Immediately remove contaminated clothing and thoroughly wash the underlying skin.



**! WARNING:** BATTERY CONNECTIONS

Always remove the black, negative (-) battery cable first and always connect the black, negative (-) battery cable last. Failure to do this could cause metallic tools to short to the frame possibly causing burns or the battery to explode.

### SCGH8500E

The battery included with the generator is a 12-volt, 11Ah, garden tractor style battery. To connect the battery, you will need to install the battery cables by following the steps outlined below.

1. Remove battery terminal covers (if applicable).
2. Connect red cable (1) to the positive (+) battery terminal with supplied bolt and nut.
3. Connect black cable (2) to the negative (-) battery terminal with supplied bolt and nut.
4. Make sure both the positive and negative connections are secure.
5. Slide the rubber boots over both terminals and connection hardware.

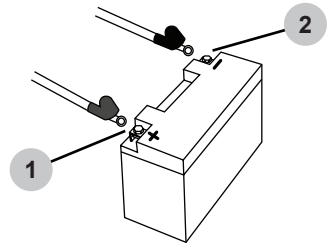

### SCGH10000E

The battery included with the generator is a 12-volt, 36Ah, "U1" style battery. To connect the battery, you will need to install the battery cables by following the steps outlined below.

1. Remove the cover from the battery box.
2. Carefully place the battery into the battery box.
3. Place the red, positive (+) battery cable (1) onto the positive (+) battery post. Tighten.
4. Place the black, negative (-) battery cable (2) onto the negative (-) battery post. Tighten.
5. Place the cover back onto the battery box.

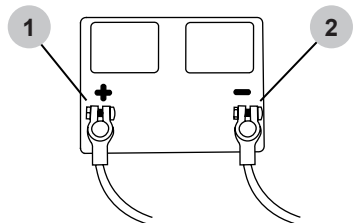

# COMPONENT LOCATION

SCGH5500, SCGH8500(E)

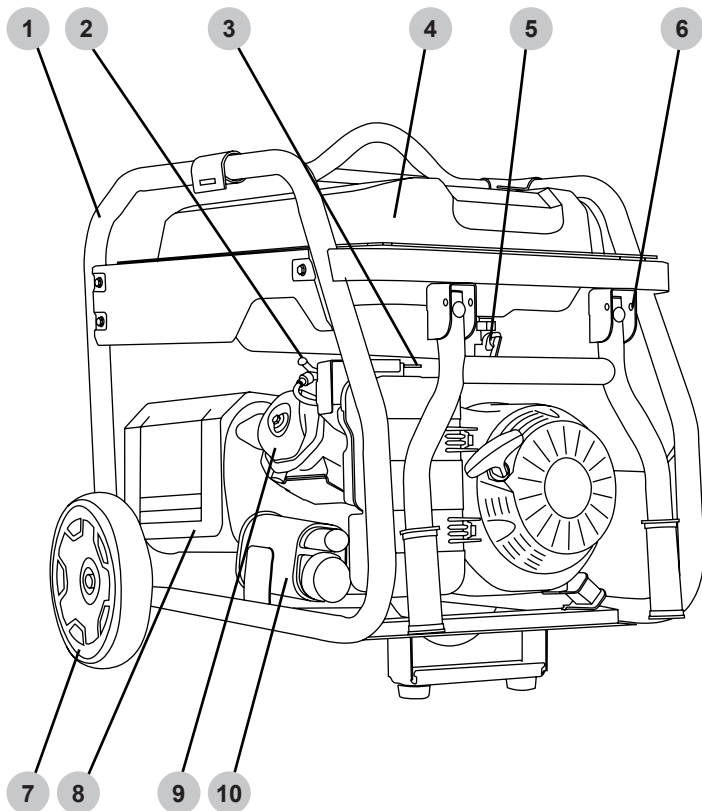

1. Frame
2. Spark plug
3. Engine choke
4. Fuel tank
5. Fuel valve
6. Handle stop pin
7. Wheel
8. Exhaust heat shield
9. Engine cylinder head
10. EVAP / carbon canister

**NOTE:** Line drawings used in this manual may not represent your specific model.

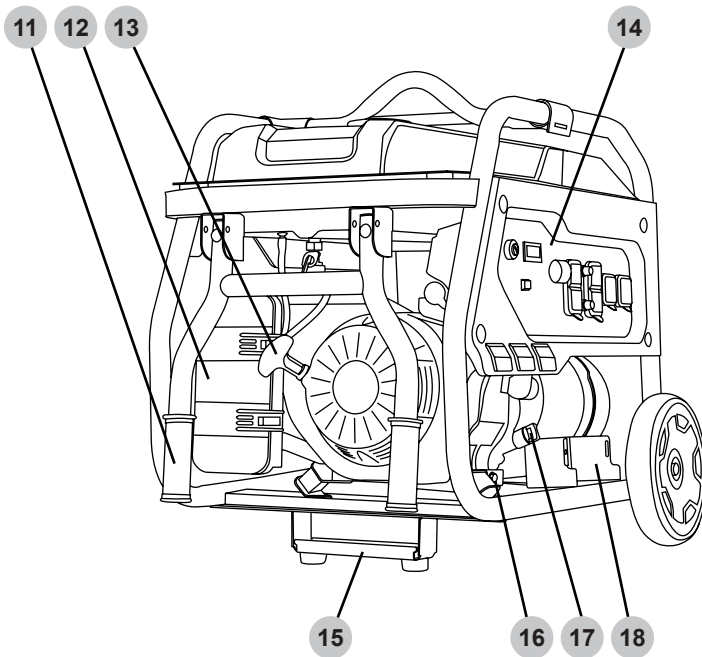

- 11. Handle
- 12. Air filter box
- 13. Starter recoil
- 14. Control panel
- 15. Support bracket
- 16. Engine oil drain plug
- 17. Oil dipstick
- 18. Battery tray (electric start models only)

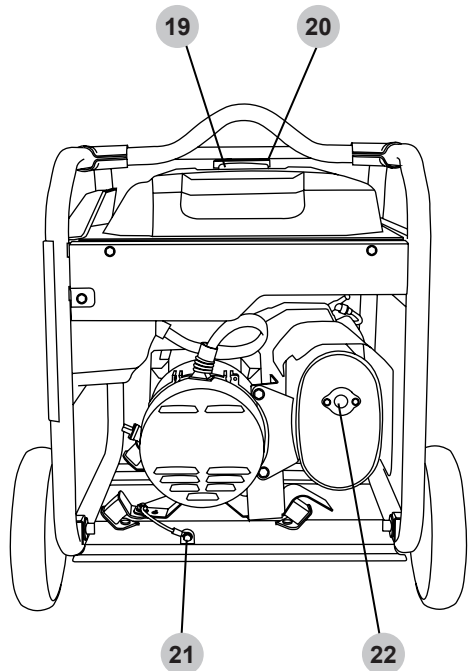

**NOTE:** Line drawings used in this manual may not represent your specific model.

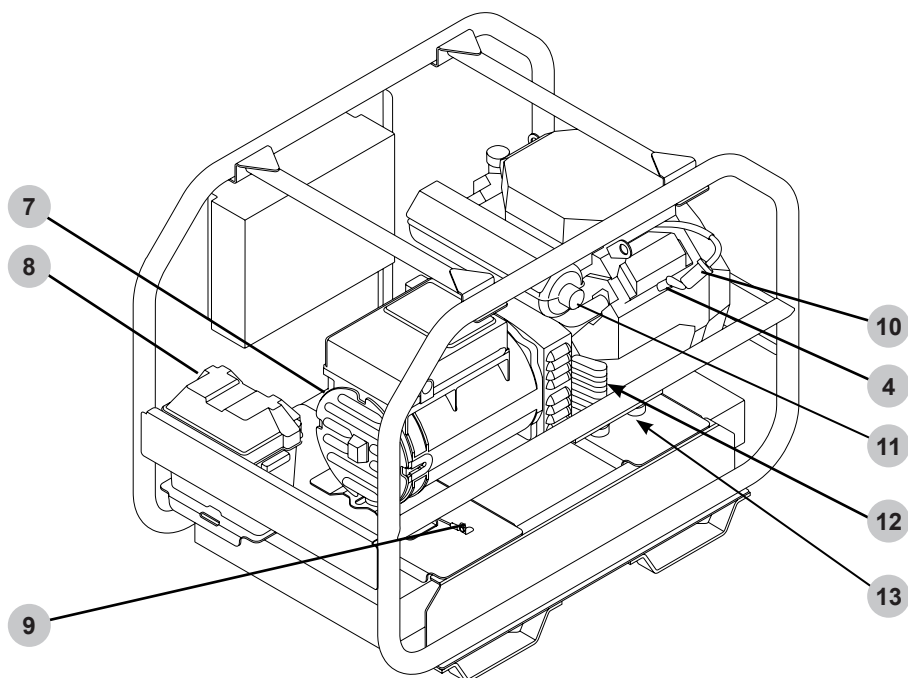
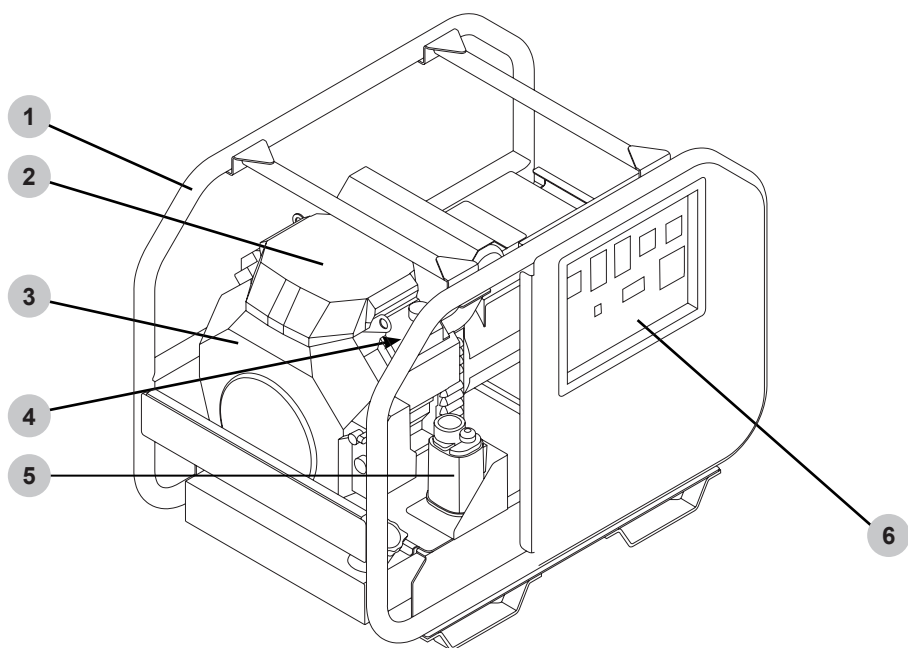

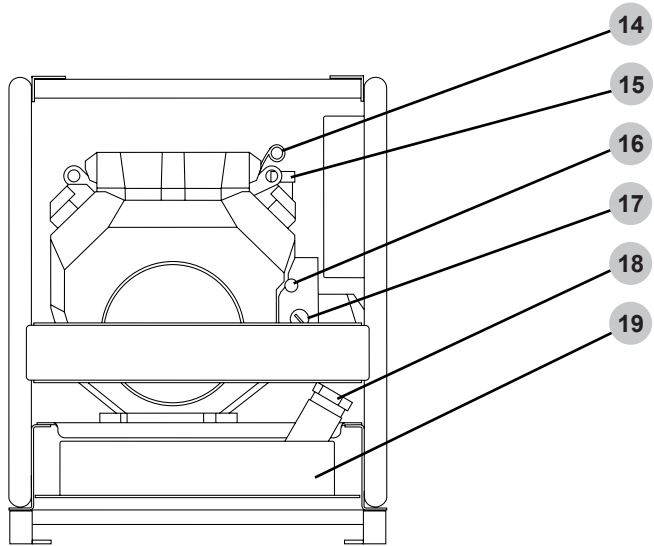

1. Frame
2. Engine air filter box
3. Dual cylinder engine
4. Spark plug
5. EVAP / carbon canister
6. Control panel
7. Alternator
8. Battery box
9. Frame ground terminal
10. Engine fuel filter
11. Spark arrestor (if equipped)
12. Engine oil filter (not shown)
13. Engine oil drain hose (not shown)
14. Engine oil dipstick
15. Engine oil filler cap
16. Engine choke
17. Engine ON/OFF switch
18. Engine fuel filler cap
19. Fuel tank



# CONTROL PANELS

## SCGH5500

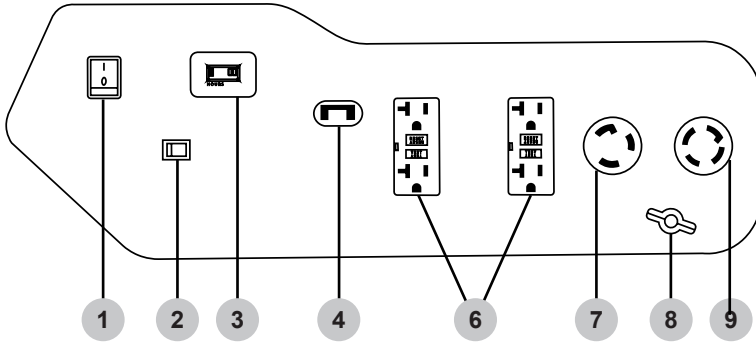

## SCGH8500

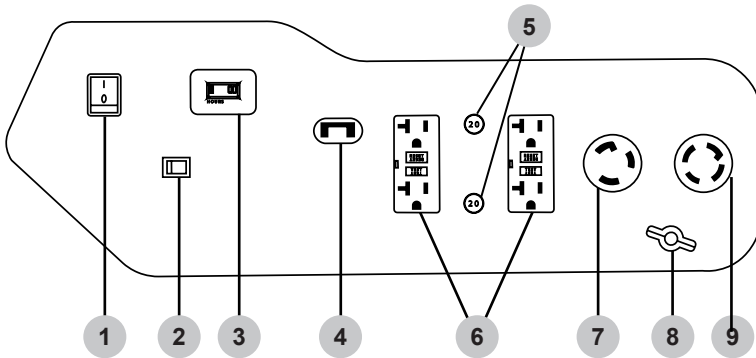

## SCGH8500E

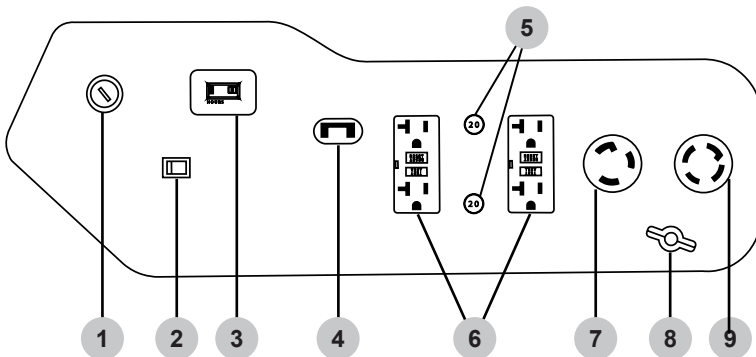

# SCGH10000E

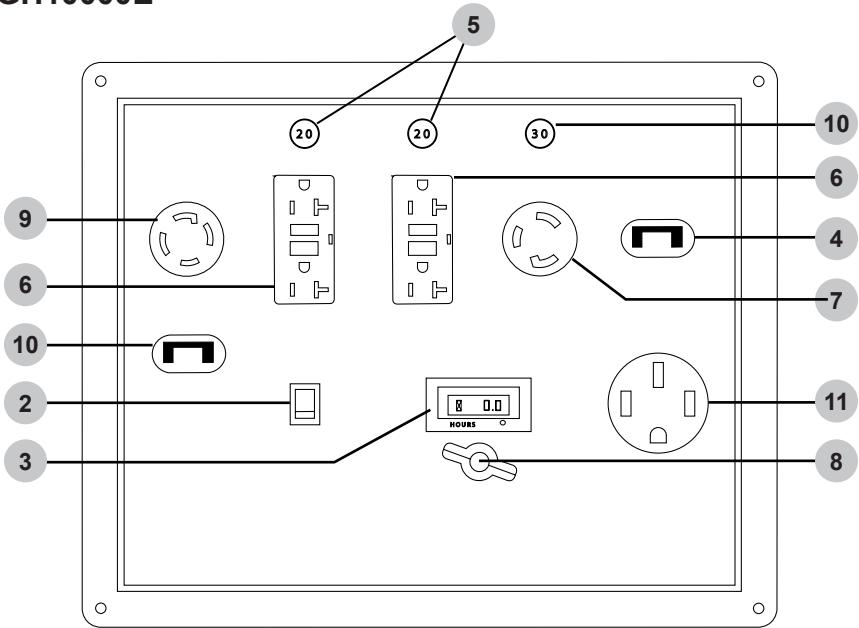

1. Engine control switch
2. Idle control switch (if equipped)
3. Hour meter
4. Main breakers - SCGH5500 17.5 amp, SCGH8500(E) 30 amp, SCGH10000E 47 amp.
5. Circuit breaker 20 amp
6. 120v AC, single phase, 60Hz duplex GFCI receptacle, (NEMA 5-20R)
7. 120v AC, single phase, 60Hz twist-lock receptacle, (NEMA L5-30R)
8. Ground terminal
9. 120 / 240v AC, single phase, 60Hz twist-lock receptacle, (NEMA L14-30R)
10. Circuit breaker 30 amp
11. 120 / 240v AC, single phase, (NEMA 14-50R)

---

---

# HOUR METER

---

---

## Hour Meter

The hour meter keeps track of the time the generator is running. The hour glass icon flashes when the engine is running to signify the meter is tracking the hours of operation. The digital time display shows the recorded hours of operation. For hour meter location see the COMPONENT LOCATION section of this manual.

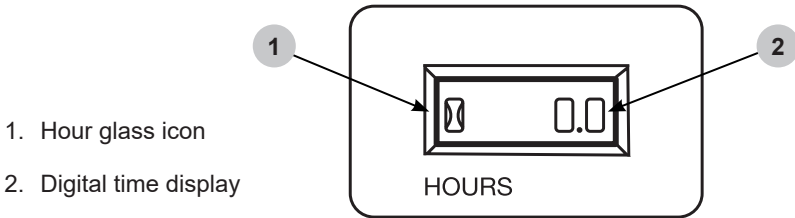

1. Hour glass icon
2. Digital time display

---

---

# IDLE CONTROL (if equipped)

---

---

## Idle Control

The idle control feature automatically reduces the engine speed when there is no electric load on the generator. The lower engine idle speed saves fuel, reduces engine wear, and lowers noise. The engine speed will automatically increase when an electric load is applied to the generator.

To activate the idle control feature, turn the idle control switch on. To deactivate the idle control feature, turn the idle control switch off. For idle control switch location, see the CONTROL PANELS section in this manual. The idle control feature should be off before starting or stopping the generator. Always allow the engine to warm up and the idle to stabilize before turning the idle control switch on, or placing an electrical load on the generator.

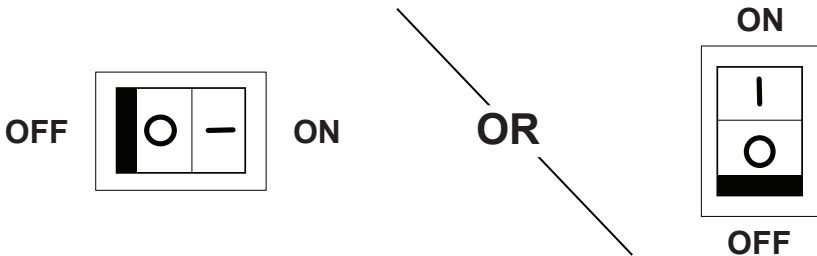

**IDLE CONTROL SWITCH**

# OPERATING CHECKLIST

## Location

Only use the generator outside in a well-ventilated area and always carefully consider wind and air currents when running. Place the generator on a level surface before any operation and provide two (2) feet clearance on all sides of the engine while operating.

- Never use the generator inside a house, garage, or any other kind of enclosure, even if doors and windows are open.
- Install a carbon monoxide detector in any occupied buildings near the running engine.
- If you experience headache, nausea, dizziness, sleepiness, or weakness while the generator is running, move to fresh air and seek medical attention immediately.



**! WARNING: TOXIC FUMES**

Engine exhaust contains carbon monoxide, an odorless, colorless, poisonous gas. Running an engine indoors will kill you in minutes. Never use this product inside a house, garage, or any other kind of enclosure even if doors and windows are open. Run engine outside at least 20 feet (6 meters) away from windows, doors, and vents. Carefully consider wind direction and air currents when using this product outside to avoid breathing in engine exhaust. Always use a carbon monoxide detector in any occupied buildings near the running engine.

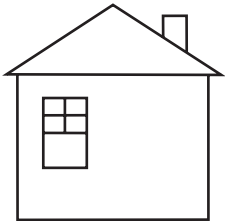
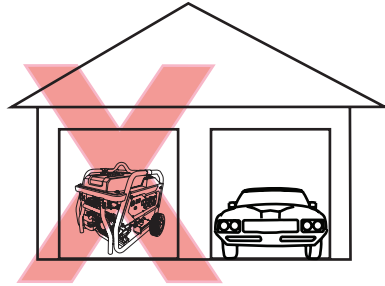
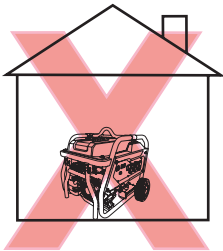

## Operating Conditions

Before starting engine, remove any excessive dirt and debris from cooling vents, exhaust, and starter recoil areas. Then, check for loose or damaged parts, oil or fuel leaks, and/or any other condition that may affect proper operation. Repair or replace all damaged or defective parts immediately. Always keep all safety guards in place and in proper working order. For safety reasons, the manufacturer recommends all maintenance and repairs be performed by an authorized service center. Never move or tip the generator while operating. Use generator only for its intended purpose. If you have questions about the proper use of your generator, please contact customer support at 1-877-362-4271 or [cservice@fnagroup.com](mailto:cservice@fnagroup.com).



### **! WARNING: UNTRAINED OPERATION**

Untrained persons, young children, and pets can be seriously injured or killed if allowed to incorrectly operate or play with a running generator. Be sure anyone operating the generator receives proper instructions, understands safe operation, and has read the owner's manual before operating this product. Do not let children operate the generator without parental supervision. Keep young children and pets away from the generator while it is running. Always turn the generator off before leaving the area.



### **! WARNING: INSPECT BEFORE OPERATING**

Failure to inspect this product before use could result in a hazardous situation resulting in product damage serious injury and/or death. To avoid these hazards, inspect the generator before each use. Check for loose or damaged parts, signs of oil or fuel leaks, missing guards, plugged cooling vents, or any other condition that may affect proper operation. Repair or replace all damaged or defective parts and keep all safety guards in place and in proper working order before using the generator.



### **! CAUTION: HOT SURFACES**

A running engine produces heat. The surfaces of the engine, related components, and engine exhaust gas get hot enough to cause mild moderate burns or ignite materials on contact. To avoid burns, do not touch engine surfaces or exhaust gases while operating and allow engine to cool completely before moving, touching, or performing any maintenance. To avoid a fire, keep all flammable materials at least five feet away from all sides of the product.



### **! WARNING: MOVING PARTS**

This product has many parts that move at high speeds. Moving parts can cause crushing injuries, broken bones, severe lacerations, and/or traumatic amputations. To prevent injury, never place fingers, hands, feet, or other body parts near running engine. Never operate product with covers, shrouds, or other guards removed. Do not wear loose-fitting clothing, dangling drawstrings, or any other hanging items that could become entangled in moving parts while operating. Tie up long hair and remove jewelry before operating.

## Grounding

Grounding the generator helps prevent electrical shock if a ground fault condition develops in the generator or in connected electrical devices. Proper grounding also helps dissipate static electricity, which often builds up in ungrounded devices. Grounding a generator with a wheel kit installed is especially important. The generators covered in this manual have two ground terminals, one on the frame and one on the control panels. For ground terminal location(s) see the COMPONENT LOCATION section of this manual. It is strongly recommend that you refer to NEC 250.34 (sections A,B, and C) and/or consult with a local electrician for grounding requirements in your area before operating the generator.



**! DANGER:**

### GROUNDING

Failure to properly ground your generator will create an electrical shock hazard that could result in severe injury or death. To prevent an electric shock hazard, be sure to provide the correct ground for the desired use of the generator per the National Electric Code (NEC) 250.3 (sections A,B,and C) or consult with a local electrician to learn the appropriate grounding requirements.



**! DANGER:**

### ELECTROCUTION

Do not connect devices with worn, frayed, bare, or otherwise damaged electrical cords to the generator. Electrical shorts caused by damaged wiring can damage the generator and touching live damaged electrical cords or bare wires will cause serious injury or death. To avoid these electrocution hazards, inspect all electrical cords before using them and do not use any cords that are damaged or showing bare wires.

---

## Connecting Generator to the Electrical System of a Building

Do not attempt to backfeed power into your house from the generator. Backfeeding is trying to power your home by plugging the generator into a wall outlet. Backfeeding can damage electrical devices in your home, start an electrical fire, and cause severe injury or death to utility workers and others on your electrical grid.

Using a transfer switch is recommended when connecting a generator directly to a building's electrical system. Connections for a portable generator to a building's electrical system must be made by a qualified electrician and in strict compliance with all national and local electrical codes and laws.



**! WARNING:**

### BACKFEEDING

Backfeeding can damage electrical devices in your home, start an electrical fire, and may cause severe injury or death to utility workers and others on your electrical grid. To prevent backfeeding, do not plug the generator into your home's outlets and have a qualified electrician install the generator if used as a back up power source.

## Checking the Engine Oil



**CAUTION:**

**HOT OIL**

Hot oil can cause serious burns. To prevent getting burned when changing or checking the engine oil, wear appropriate gloves and change the oil when the engine is warm but not hot.



**NOTICE**

**LOW OIL SENSOR**

The low oil sensor (if equipped) will automatically stop the engine when the oil level falls below the safe limit. To avoid an unexpected shutdown, check the oil level before each use, fill to the upper limit, and always operate engine on a level surface.



**NOTICE**

**FILL ENGINE OIL BEFORE USE**

The engine is shipped from the factory without oil. Running the engine without oil will result in severe engine damage and void the warranty. To avoid causing engine damage and voiding the warranty, fill the engine with the recommended oil type before starting.



**NOTICE**

**USE CORRECT ENGINE OIL**

Oil is a major factor in the performance and service life of any engine. Using the incorrect oil may damage the engine and void the warranty. To avoid causing engine damage and voiding the warranty, check and change oil as required using the correct engine oil.

Oil dipstick / filler

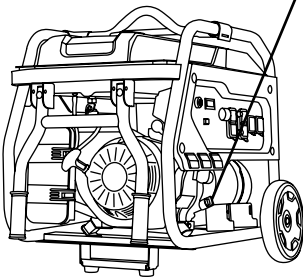

SCGH5500, SCGH8500(E)

Oil dipstick

Oil filler cap

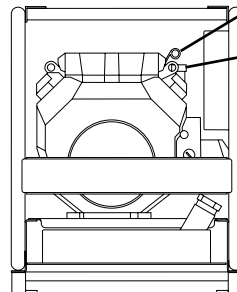

SCGH10000E

## SCGH5500, SCGH8500(E)

1. Check oil with generator on a level surface and the engine off.
2. Unscrew the engine oil dipstick and pull it out, then wipe dipstick clean.
3. Place clean dipstick into filler neck but do not thread it in, leave it to rest on the filler neck.
4. Remove the dipstick from filler neck and check oil level. Oil level should be between the upper and lower oil limits on the dipstick.
5. If level is low, add the recommended oil to the crankcase until the level reaches the upper limit on the dipstick. See the engine manual for recommended oil.
6. Install the dipstick and tighten cap by threading it into the filler neck.

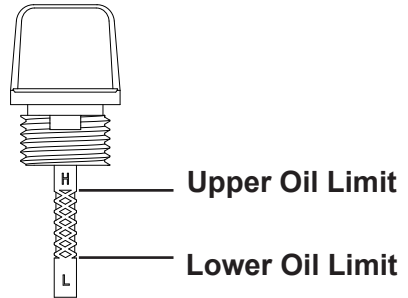

## SCGH10000E

1. Check oil with generator on a level surface and the engine off.
2. Fully pull the engine oil dipstick out then wipe the dipstick clean.
3. Place the clean dipstick fully into the dipstick tube.
4. Remove the dipstick and check oil level. Oil level should be between the upper and lower oil limits on the dipstick.
5. If level is low, add the recommended oil to the crankcase until the level reaches the upper limit on the dipstick. See the engine manual for recommended oil.
6. Place the dipstick fully into the dipstick tube.

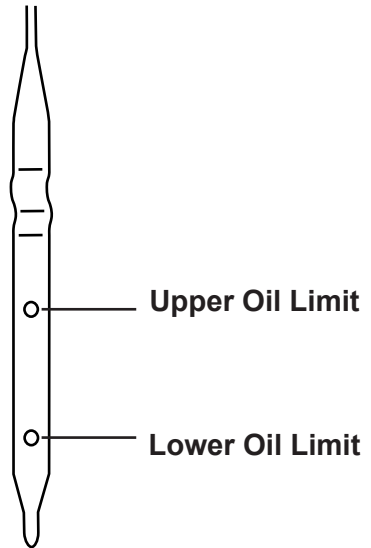



## Checking Fuel



### **WARNING:**

#### **REFUELING**

Gasoline is highly flammable and gasoline vapors are extremely explosive. Fire and explosions can cause severe burns and/or death. Keep gasoline away from flames, sparks, and other ignition sources. Refuel outdoors in a well-ventilated area with the engine stopped and cool. Wipe up any spilled gasoline and allow engine to dry before starting. Keep a fire extinguisher handy while refueling. Do not operate engine with leaks in the fuel system. Do not store gasoline near other flammable materials.



### **NOTICE**

#### **OLD FUEL**

Old gasoline can create deposits that clog fuel systems causing hard starting and poor performance. Damage caused by old fuel is not covered by warranty. To minimize deposits, avoid old fuel related performance issues, and prevent costly repair work, do not use gasoline that is older than 30 days.



### **NOTICE**

#### **ALCOHOL BLENDS**

Using gasoline with an alcohol blend greater than 10% (E10) will damage the engine. Damage caused by using an alcohol blend of 15% (E15), 85% (E85), or any other alcohol blend higher than 10% (E10) is not covered under warranty. To avoid engine damage caused by an alcohol blend that is too high, use gasoline with 10% (E10) alcohol or less.



### **NOTICE**

#### **FUEL ADDITIVES**

The use of fuel system cleaning additives can damage the engine and fuel systems. Damage caused by the use of fuel system cleaning additives is not covered by warranty. To avoid engine and fuel system damage, do not use any fuel system cleaning additives.



### **CAUTION:**

#### **FUEL TANK PRESSURE**

Gasoline vapor can build up inside the fuel tank creating pressure. This pressure may increase when the engine is hot from running. Opening the fuel tank under pressure can cause rapid escape of flammable vapors and possible fuel spills that may ignite from contact with hot engine surfaces resulting in burn hazard. To avoid rapidly escaping fuel vapor, always allow the engine to cool for at least two (2) minutes before removing fuel cap and loosen the fuel cap slowly to relieve any pressure in the tank.



## NOTICE

### GASOLINE STORAGE

It is important to prevent gum deposits from forming in essential fuel system parts, such as the carburetor, fuel filter, fuel hose or tank during storage. Alcohol-blended fuels (also called gasohol, ethanol, or methanol) attract moisture, which leads to separation and formation of acids during storage. Acidic fuel and gum deposits can damage the engine's fuel system while in storage. Effects of old, stale, or contaminated fuel are not covered under warranty.

**NOTE:** Using a fuel stabilizer when storing gasoline will help prevent problems related to ethanol alcohol in outdoor power equipment engines. Always follow the instructions provided by the fuel stabilizer manufacturer to mix and use correctly.



## NOTICE

### DO NOT OVERFILL FUEL TANK

Overfilling the fuel tank can result in carbon canister damage (if equipped), poor engine performance, and void the warranty. To avoid damaging the carbon canister, poor engine performance, and voiding the warranty, do not fill the fuel tank above the maximum level.

1. Check fuel with generator on a level surface with the engine off.
2. Read fuel gauge (if equipped) and fill fuel tank if needed. For fuel gage location see the COMPONENT LOCATION section of this manual.
3. Do not use gasoline that is older than 30 days. Use only clean and fresh regular unleaded gasoline with a minimum octane rating of 87. Do not mix oil with gasoline. Do not use gasoline that contains more than 10% ethyl alcohol. E15, E20, and E85 are not approved fuels and should not be used.
4. Do not to fill the fuel tank above the maximum fuel level to allow room for fuel expansion. For fuel capacity see the SPECIFICATIONS section of this manual.

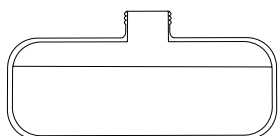

**SCGH5500**  
**SCGH8500(E)**

**Maximum Fuel  
Level**



**SCGH10000E**

# STARTING THE ENGINE

1. Follow the steps in the OPERATING CHECKLIST section of this manual. If needed, refer to your Engine Owner's Manual for specific starting instructions.



## WARNING:

## OPERATING CHECKLIST

Attempting to start the engine incorrectly or using the generator incorrectly can result in engine and/or generator damage, and may cause serious injury or death. To avoid engine and/or generator damage and serious injury or death be sure to read, understand, and follow the steps outlined in the OPERATING CHECKLIST section of this manual before starting the engine, and follow all the guidelines for proper use of the generator.

2. Make sure there are no devices plugged into the generator outlets.

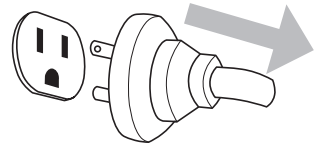

3. Turn fuel valve (if equipped) to the ON position. For fuel valve location see the COMPONENT LOCATION section of this manual.

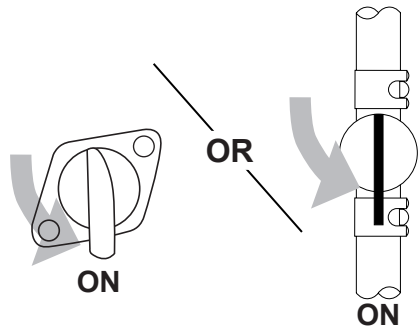

4. Adjust choke as needed.

**NOTE:** The starting position of the choke will vary depending on the engine temperature. If starting a cold engine, move the choke lever towards the closed position. If starting a warm engine, move the choke lever towards the open position.

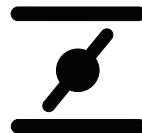

5. Turn the engine idle control switch (if equipped) to the OFF position.

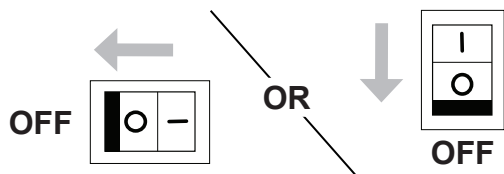

6. Start the engine.

**NOTE:** This manual covers generator models that feature both electric and manual start. Refer to the CONTROL PANELS section of this manual to determine if your model is electric or manual start, then follow the sequence below that is relevant to your model.



**WARNING:**

### RAPID RETRACTION

Rapid retraction (also known as kickback) of the engine recoil starter cord will pull your hand and arm towards the engine faster than you can let go of the handle resulting in sprains, broken bones, lacerations, and/or traumatic amputations. Kickback is caused by damage to the engine crankshaft key, compression release failure, and/or improper starting techniques. To avoid kickback follow the appropriate maintenance schedule, starting instructions, and have repair work done by an authorized service center.

#### Electric Start Models

A. Use key to turn the engine control switch to the START position then release key when engine starts.

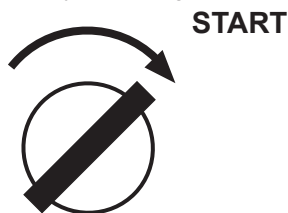

B. The engine control switch stays in the RUN position during operation.

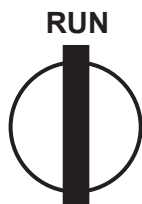

#### Manual Start Models

A. Turn the engine control switch to the ON position.

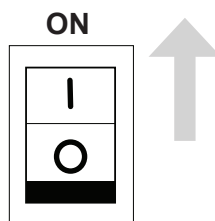

B. Pull the starter recoil.

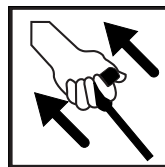

7. After the engine is running, move the choke lever towards the open position.



8. Allow the engine to warm up and the idle to stabilize before connecting any devices or turning the idle control switch on.

# CONNECTING DEVICES



**DANGER:**

**ELECTROCUTION**

Do not connect devices with worn, frayed, bare, or otherwise damaged electrical cords to the generator. Electrical shorts caused by damaged wiring can damage the generator, and touching live damaged electrical cords or bare wires will cause serious injury or death. To avoid these electrocution hazards, inspect all electrical cords before using them and do not use any cords that are damaged or showing bare wires.

## Ground Fault Circuit Interrupt (GFCI) *(if equipped)*

Your generator may be equipped with ground fault circuit interrupting (GFCI) receptacles. The purpose of these devices are to protect you from electrical shock in the instance where an electrical fault is located within your connected device(s).

The GFCI monitors the amount of current flowing to and returning from your connected device. Should the amount of current returning be lower than the amount flowing to the device, the GFCI will “trip”, instantly stopping the flow of electricity. Should the GFCI continuously trip when a device is connected, this is an indication that an electrical fault is located within the device and it should be serviced by an qualified electrical technician before further usage. It is imperative that you test the GFCI unit(s) each time the generator is to be used.

## Testing the GFCI receptacle(s)

1. Start the generator as indicated on pages 25 and 26.
  2. Turn the circuit breaker(s) ON if they are in the OFF position.
  3. Press the TEST button (1) on the GFCI receptacle(s). You should hear a “click” or “snap” sound and the LED indicator (2) will illuminate, (if equipped).
  4. Press the RESET button (3) to energize the receptacle; the LED will go dark.
- Should the above test fail, discontinue use of the generator until it can be serviced by a qualified service technician.

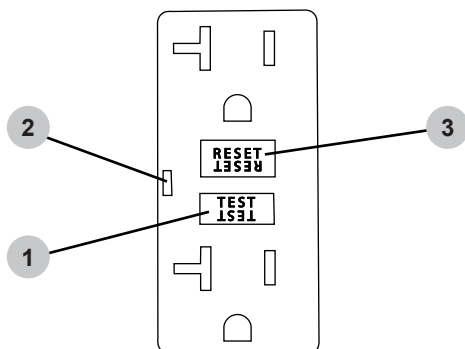

## Connecting Electrical Devices

1. Allow the engine to warm up and the idle to stabilize before connecting any devices.
2. Inspect power cord for damage before using. Do not connect any electrical devices with cords or plugs showing signs of damage from crushing, cutting, or heat, or other. Never use cords that are coiled; always uncoil cords before using.
3. Make sure electrical devices are off before connecting them to the generator.



**! WARNING: FIRE HAZARD**

**DO NOT use extension cords in the following conditions:**

Missing ground pin

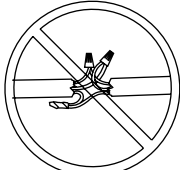
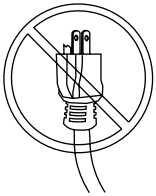

Spliced

Coiled

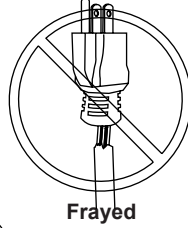
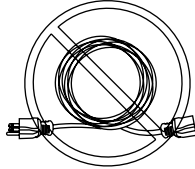

Frayed

Overloaded

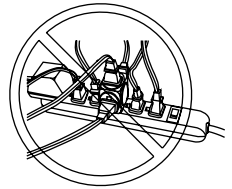

## Generator Load Capacity

1. Before connecting any devices, you must make sure your generator can supply enough rated (running watts) and starting (surge watts) for the electrical devices you wish to power. Exceeding the capacity of generator can damage the generator and/or electrical devices connected to it. Follow the instructions in this section to be sure you do not exceed the maximum output of the generator.
2. **Calculating Device Wattage Requirement:** Every electrical device has a stated amount of power it needs to operate correctly. Expressed in watts, the power requirement can vary widely depending on the device. To find the wattage, first look in the owners manual of the device. If you do not have the manual, look for a nameplate on the device itself. Many will give you the wattage, but some may only indicate the current requirement (amperage). To find the wattage, simply multiply the current by the operating voltage. For example, a saw has a current requirement of 5.5 amperes at 120 volts. Multiplying 5.5 by 120 gives a wattage of 660.
3. **Understanding Device Surge:** Devices with inductive loads (motors, transformers, ballasted lights) require more power to start than they require to run. Called surge watts, this extra amount of starting power may only last a second or two as the device powers up, but it must be considered to avoid exceeding the generator's maximum starting output. Surge watts are typically three (3) times higher than the required running watts. For example, a 800-watt motor will require about 2400 watts to start.
4. To power multiple devices at the same time you will first need to be sure the surge from all the devices you wish to power does not exceed the maximum starting watts the generator can provide. Second, you must add up all the device running watts and make sure the total does not exceed the maximum running wattage the generator can provide.
5. Refer to the GENERATOR LOAD CHART in this manual for estimated running watts of common electric devices.

# Generator Load Chart

Do not overload the generator. Overloading the generator may damage the generator and/or the devices plugged into the generator. Refer to the chart below to understand the loads electrical devices create when running.

Device	Running Watts
Air Conditioner (12,000 Btu)	1700
Air Conditioner (24,000 Btu)	3800
Air Conditioner (40,000 Btu)	6000
Battery Charger (20 Amp)	500
Belt Sander (3")	1000
Chain Saw	1200
Circular Saw (6-1/2")	800 - 1000
Clothes Dryer (Electric)	5750
Clothes Dryer (Gas)	700
Clothes Washer	1150
Coffee Maker	1750
Compressor (1 HP)	2000
Compressor (3/4 HP)	1800
Compressor (1/ 2 HP)	1400
Curling Iron	700
Dehumidifier	650
Disc Sander (9")	1200
Edge Trimmer	500
Electric Blanket	400
Electric Nail Gun	1200
Electric Range (Per element)	1500
Electric Skillet	1250
Freezer	700
Furnace Fan (3/5 HP)	875
Garage Door Opener	500 - 750
Hair Dryer	1200
Hand Drill	250 - 1100

Device	Running Watts
Hedge Trimmer	450
Impact Wrench	500
Iron	1200
Jet Pump	800
Lawn Mower	1200
Light Bulb	100
Microwave Oven	700 - 1000
Milk Cooler	1100
Oil Burner on Furnace	300
Oil Fired Space Heater (140,000 Btu)	400
Oil Fired Space Heater (85,000 Btu)	225
Oil Fired Space Heater (30,000 Btu)	150
Paint Sprayer, Airless (1/3 HP)	600
Paint Sprayer, Airless (Handheld)	150
Radio	50 - 200
Refrigerator	700
Slow Cooker	200
Submersible Pump (1-1/ 2 HP)	2800
Submersible Pump (1 HP)	2000
Submersible Pump (1/2 HP)	1500
Sump Pump	800 - 1050
Table Saw (10")	1750 - 2000
Television	200 - 500
Toaster	1000 - 1650
Weed Trimmer	500

All the listed running watt ratings in this table are approximate. Please refer to the device's manual or contact the device's manufacturer for exact running and starting watts.

**NOTE:** Starting a device can require as much as three (3) times the running watts.

# SHUTTING OFF THE ENGINE

1. Turn off and unplug all devices from the generator outlets.

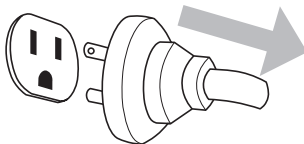

2. Turn off the engine.

**NOTE:** This manual covers generator models that feature both electric and manual start. Refer to the CONTROL PANELS section of this manual to determine if your model is electric or manual start, then follow the sequence below that is relevant to your model.

## Electric Start Models

Use key to turn the engine control switch to the OFF position.

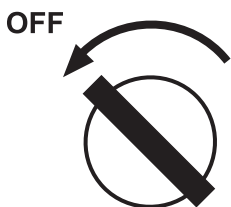

## Manual Start Models

Turn the engine control switch to the OFF position.

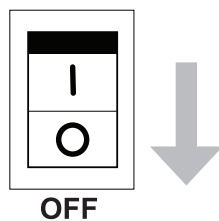

3. Turn fuel valve (if equipped) to the OFF position. For fuel valve location see the COMPONENT LOCATION section of this manual.

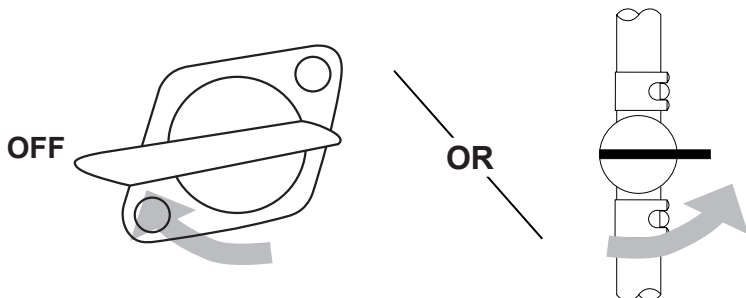

4. Allow the engine to cool completely before storing.



# MAINTENANCE

---

---



**CAUTION:**

**MAINTENANCE**

Improper engine and generator maintenance and failing to correct problems before operation could void the warranty and may result in property damage and injury. To prevent these hazards, follow the maintenance procedures and timelines listed in this manual and any other manual that came with this product.

## Generator Maintenance

For safety reasons, the manufacturer recommends all generator service and repairs be performed by a qualified service center. Normal maintenance, replacement, and / or repair of emission control devices or systems may be performed by any establishment or individual. However, all warranty replacements or repairs must be performed by an authorized service center. To find an authorized service center near you, to make a warranty claim, or for authorized warranty repair, call 1-877-362-4271 or email [cservice@fna-group.com](mailto:cservice@fna-group.com).

It is the responsibility of the owner and/or operator to have all scheduled maintenance completed before operating the generator. Before servicing or inspecting the generator, stop the generator, disconnect all electrical devices and battery (if equipped), and allow the generator and engine to cool down.

**NOTE:** The Generator Maintenance section refers to all parts of the generator except engine. Please refer to the engine manual for engine maintenance information.

---

## Engine Maintenance

Refer to the engine manual for all engine maintenance information.

---

## Cleaning

Always clean the generator with the engine off and cool. To clean the generator, first use an air compressor set at no more than 25 PSI to clear dirt and debris from the generator surfaces, vents, and cooling slots. Then, wipe the exterior clean with a damp cloth.



**NOTICE**

**CLEANING**

Water can damage the generator windings and other components if allowed to enter through cooling slots or other holes. Damage caused by water intrusion is not covered under warranty. To avoid damaging the generator, do not use a pressure washer, garden hose, or any other sources of running water to clean the generator, and never submerge the generator in any liquids.

## Battery Maintenance (Electric Start Models Only)

Batteries slowly lose strength when sitting idle through a process called self-discharge. If a battery is allowed to discharge past a certain point, it cannot be recharged and must be replaced. Therefore, it is best to keep the battery fully charged at all times to achieve maximum service life.

Because batteries for the electric start generator models covered in this manual are sold separately, and because there are different styles of batteries available, it is always best to follow the battery manufacturer's recommendations when handling, charging, storing, servicing, or replacing a battery.



**! WARNING: EXPLOSIVE GAS**

Batteries produce hydrogen gas while charging. If exposed to an ignition source, hydrogen gas can explode possibly causing property damage, serious injury and/or death. To avoid a hydrogen gas explosion, charge batteries in a well-ventilated place away from open flames, sparks, or any other sources of ignition.



**! WARNING: ACID**

Batteries contain sulfuric acid. Sulfuric acid is highly corrosive. Contact with skin can cause severe burns; contact with eyes can cause permanent blindness; and accidental ingestion can cause death. To avoid contact with sulfuric acid, always wear protective equipment when handling batteries. If acid contacts skin, rinse the area with cool water for 10-15 minutes. Immediately remove contaminated clothing and rinse the underlying skin with cool water for 10-15 minutes.

---

## Engine Idle Adjustment

The engine idle speed is set at the factory and should not require user adjustment. Tampering with the governor can damage your engine and/or generator and will void the warranty.



**NOTICE IDLE ADJUSTMENT**

Improper adjustment of the engine idle speed can damage you engine and/or generator set and will void the warranty. Any inspection and or adjustment of the engine idle should be done by an authorized service center. Tampering with or modifying the engine speed governor can damage you engine and/or generator set and will void the warranty.



**NOTICE MODIFICATION**

The generator and engine are factory set to supply the correct frequency and voltage when running. Tampering with the factory governors and adjustments could damage the generator and will void your warranty. To avoid damaging the engine or generator set, do not modify the generator settings or not adjust the engine speed.

# TROUBLESHOOTING

## Generator Troubleshooting Chart

Problem	Possible Causes	Solutions
Generator has no output	Circuit breakers are off	Unplug all devices and reset all the circuit breakers to the ON position
	Device or cord failure	Unplug device and check the cord and the device for damage or loose connections.
	Generator needs service	Take to an authorized service center.

## Engine Troubleshooting Chart

Problem	Possible Causes	Solutions
Engine will not start <i>For more information refer to the engine manual.</i>	Engine control switch is in the OFF position.	Turn the engine control switch to the ON position.
	Choke not set correctly	Set the choke per the OPERATING CHECKLIST section of this manual
	Empty fuel tank	Add fuel to tank per the OPERATING CHECKLIST section of this manual.
	Fuel not reaching carburetor	Turn the fuel valve to the ON position
	Low engine oil	Check the oil level and fill as needed per the engine manual.
	Spark plug in bad condition	Inspect, clean, set gap, or replace the spark plug per the engine manual.
	Fuel old or stale	Remove stale fuel and replace it with fresh fuel.
	Engine needs service	Take to an authorized service center.

# STORAGE AND TRANSPORTATION

---

---



## **NOTICE**

### **GASOLINE STORAGE**

It is important to prevent gum deposits from forming in essential fuel system parts. Alcohol-blended fuels (also called gasohol, ethanol, or methanol) attract moisture, which leads to fuel separation and the formation of acids during storage. Acidic fuel and gum deposits can damage the engine's fuel system. Effects of old, stale, or contaminated fuel are not covered under warranty.

**NOTE:** Using a fuel stabilizer such as Ethanol Shield™ (sold separately) when storing gasoline will help prevent problems related to alcohol blended fuels in outdoor power equipment engines. Always follow the instructions provided by the fuel stabilizer manufacturer to mix and use correctly.

---

## **Storing for Two Months or Less**

1. Fill fuel tank per the OPERATING CHECKLIST section of this manual and add a fuel stabilizer created for alcohol blended fuels.
2. Start the engine per the STARTING section of this manual and run it for ten (10) minutes to allow the stabilized fuel circulate through the entire fuel system.
3. With the engine still running, turn the fuel valve to the OFF position and allow the engine to run until it stalls from lack of fuel.
4. Allow the engine to cool completely.
5. Clean the generator per the MAINTENANCE section of this manual.
6. On electric start models, remove the battery and place it on a smart charger per the MAINTENANCE section of this manual.
7. Store the generator and battery in a clean, dry area that is out of direct sunlight.

## Storing for More Than Two Months

1. Make sure the engine is completely cool.
2. Turn the fuel valve to the ON position.
3. Remove all the fuel from fuel tank, fuel lines, and carburetor by loosening the drain screw at the bottom of the carburetor, then drain fuel into an appropriate container.
4. Turn the fuel valve to the OFF position.
5. Change the engine oil.
6. Remove any dirt and debris from the area around the spark plug, then Use a spark plug socket or wrench to remove the spark plug.
7. Pour .5 ounces (15 ml) of new oil into the engine combustion chamber, then slowly crank the engine by pulling the recoil two (2) times to distribute oil and lubricate the cylinder.
8. Install the spark plug.
9. For electric start models, remove the battery and place it on a smart charger per the MAINTENANCE section of this manual.
10. Clean the generator per the MAINTENANCE section of this manual.
11. Store the generator and battery in a clean, dry area that is out of direct sunlight.

---

## Transportation



### **WARNING:** TRANSPORTATION

Leaving the generator in an enclosed space on the transport vehicle where temperatures can rise may cause fuel to vaporize and possibly explode. Fire and explosions can cause severe burns and/or death. To avoid leaking or vaporizing fuel, secure the generator in a well ventilated area on the transport vehicle that is out of direct sunlight and other heat sources and do not transport the generator on rough roads unless the fuel has been drained beforehand.

1. Place the fuel valve to the OFF position (if equipped).
2. Turn the engine control switch to the OFF position.
3. To prevent fuel spillage when transporting, keep the generator upright on a level surface.
4. Secure generator with straps or tie downs to prevent tip over and damage from sliding.

**NOTE:** Do not operate the generator while it is on the transport vehicle.

# WIRING DIAGRAMS

## SCGH5500

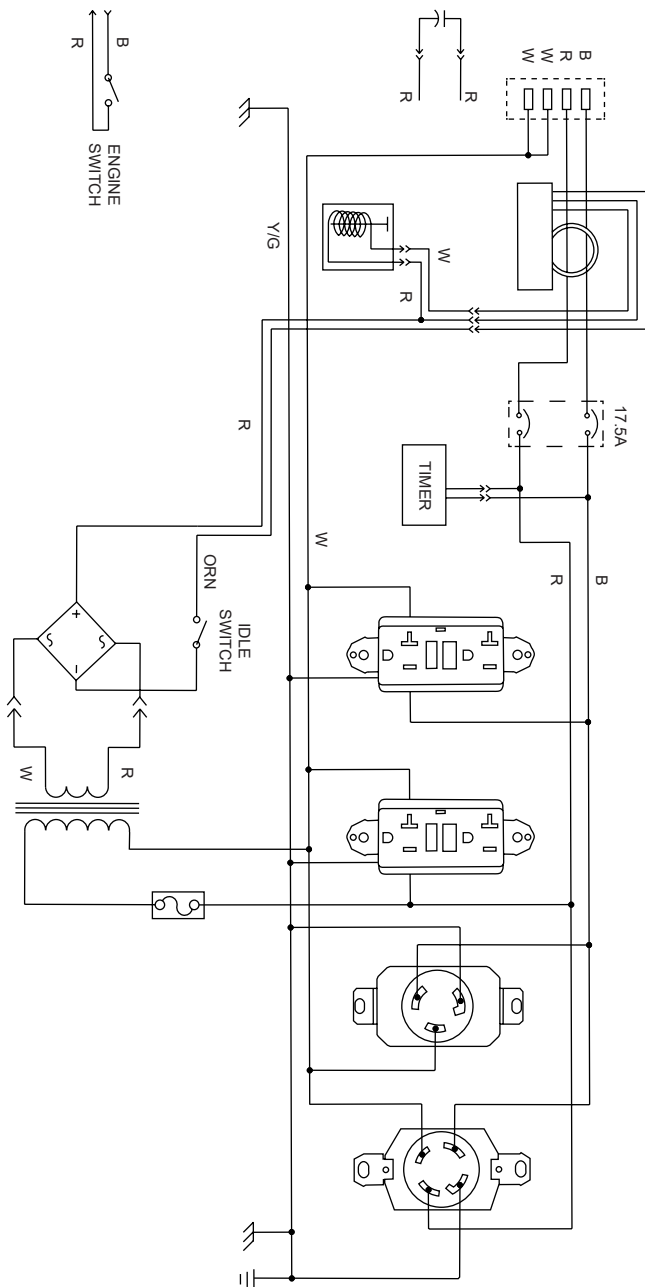

ORN	ORANGE
Y/G	YELLOW/GREEN
W	WHITE
B	BLACK
R	RED

# SCGH8500

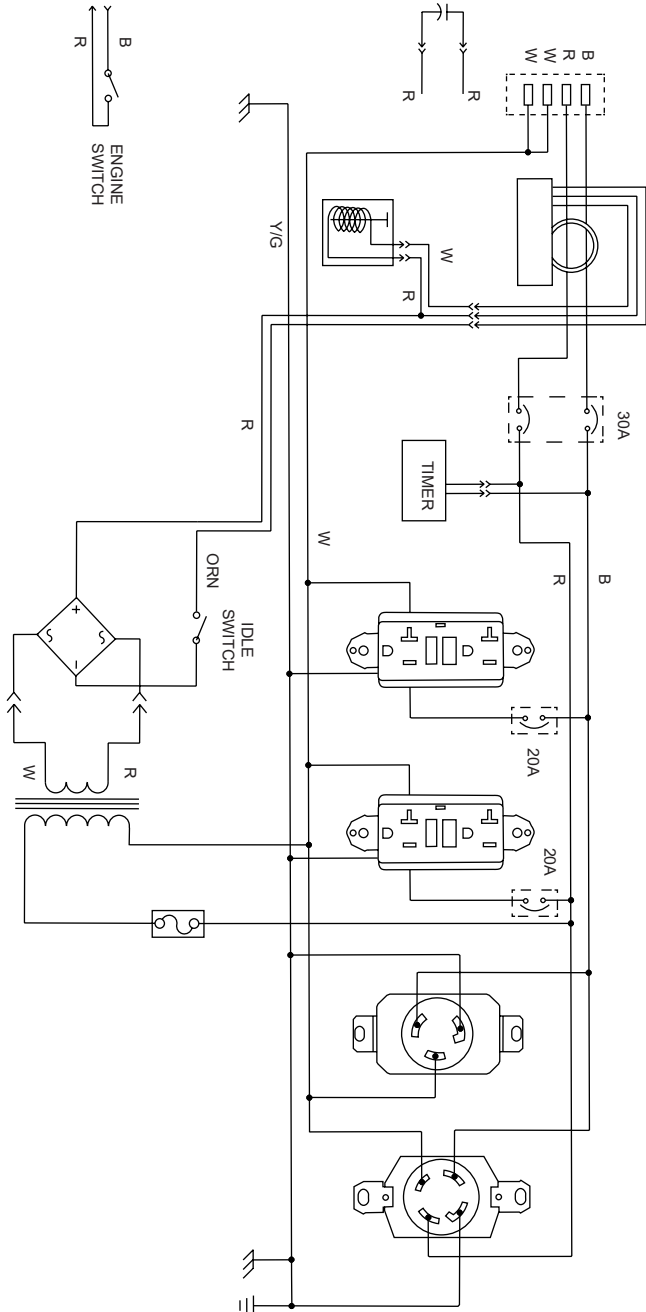

ORN	ORANGE
Y/G	YELLOW/GREEN
W	WHITE
B	BLACK
R	RED

# SCGH8500E

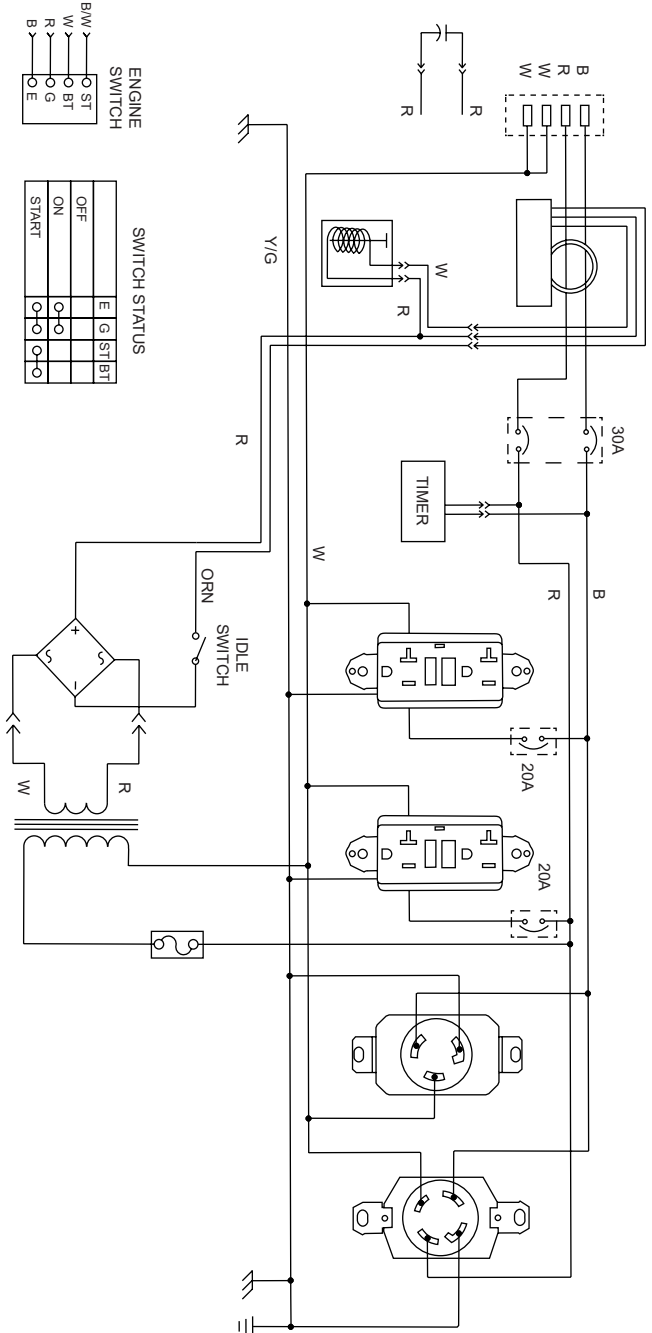

ORN	ORANGE
Y/G	YELLOW/GREEN
W	WHITE
B	BLACK
R	RED
B/W	BLACK/WHITE



# SCGH10000E

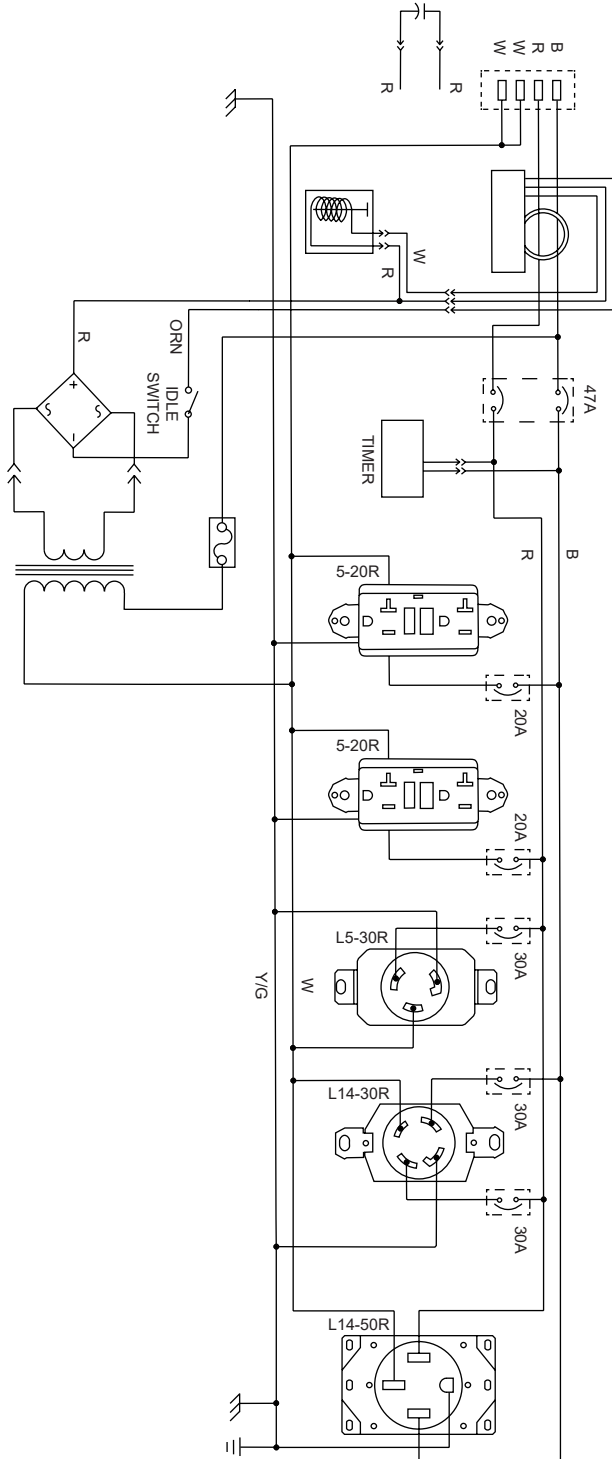

ORN	ORANGE
Y/G	YELLOW/GREEN
W	WHITE
B	BLACK
R	RED
B/W	BLACK/WHITE

# SPECIFICATIONS

## Model Number: SCGH5500 / Item Number: 70053

Generator Set	Frequency	60hz
	Voltage	120v / 240v
	Phase	Single
	Running Watts*	4500 watts
	Starting Watts	5500 watts
	Power Factor	1.0
	Insulation Rate	Class "F" (105°C / 40°C)
	Fuel Capacity	7.9 Gallons / 30 Liters
Engine Specifications	Engine Model	Honda GX270
	Displacement	270cc
	Start Style	Recoil
	Oil Capacity	1.16 Quarts / 1.1 Liters

## Model Number: SCGH8500 / Item Number: 70054

Generator Set	Frequency	60hz
	Voltage	120v / 240v
	Phase	Single
	Running Watts*	7000 watts
	Starting Watts	8500 watts
	Power Factor	1.0
	Insulation Rate	Class "F" (105°C / 40°C)
	Fuel Capacity	7.9 Gallons / 30 Liters
Engine Specifications	Engine Model	Honda GX390
	Displacement	389cc
	Start Style	Recoil
	Oil Capacity	1.16 Quarts / 1.1 Liters

\*Generator per Portable Generator Manufacturers' Association (PGMA) standard  
ANSI / PGMA G300-2015, Safety and Performance of Portable Generators

## Model Number: SCGH8500E / Item Number: 70055

Generator Set	Frequency	60hz
	Voltage	120v / 240v
	Phase	Single
	Running Watts*	7000 watts
	Starting Watts	8500 watts
	Power Factor	1.0
	Insulation Rate	Class "F" (105°C / 40°C)
	Fuel Capacity	7.9 Gallons / 30 Liters
Engine Specifications	Engine Model	Honda GX390
	Displacement	389cc
	Start Style	Electric & Recoil
	Oil Capacity	1.16 Quarts / 1.1 Liters

---

## Model Number: SCGH10000E / Item Number: 70098

Generator Set	Frequency	60hz
	Voltage	120v / 240v
	Phase	Single
	Running Watts*	10000 watts
	Starting Watts	13000 watts
	Power Factor	1.0
	Insulation Rate	Class "F" (105°C / 40°C)
	Fuel Capacity	8.5 Gallons / 32 Liters
Engine Specifications	Engine Model	Honda
	Displacement	See engine manual for specification
	Start Style	Electric
	Oil Capacity	1.79 Quarts / 1.7 Liters

\*Generator per Portable Generator Manufacturers' Association (PGMA) standard  
ANSI / PGMAG300-2015, Safety and Performance of Portable Generators

**THIS PAGE WAS INTENTIONALLY LEFT BLANK**

**THIS PAGE WAS INTENTIONALLY LEFT BLANK**

**THIS PAGE WAS INTENTIONALLY LEFT BLANK**





**READ THIS MANUAL CAREFULLY BEFORE OPERATION**

Failure to follow the instructions and safety precautions in this manual can result in property damage, serious injury and/or death.



**SAVE THIS MANUAL FOR FUTURE REFERENCE**

Copyright © 2024, FNA-Group, All rights reserved.





# GÉNÉRATRICE

## GUIDE D'UTILISATION ET D'ENTRETIEN

Modèles couverts : SCGH5500 / SCGH8500 / SCGH8500E/ SCGH1000E

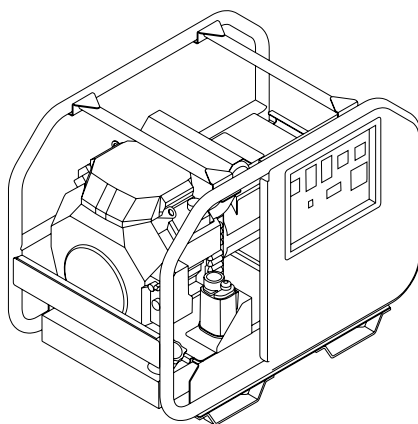
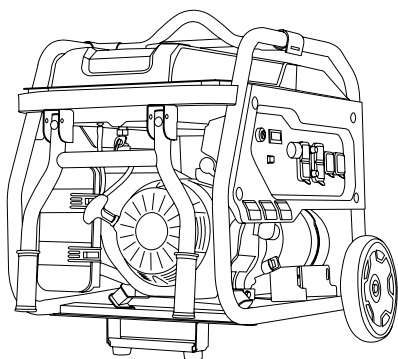

### LIRE ATTENTIVEMENT CE GUIDE AVANT L'UTILISATION

Le fait de ne pas suivre les instructions et les précautions de sécurité de ce guide peut entraîner des dommages matériels, des blessures graves et/ou la mort.

Si la génératrice ne fonctionne pas ou si des pièces sont manquantes ou endommagées, veuillez **PAS LA RETOURNER AU LIEU D'ACHAT**. Contactez notre service à la clientèle par téléphone au **1 877 362-4271** ou par courriel à **cservice@fna-group.com**

### CONSERVEZ CE MANUEL POUR RÉFÉRENCE ULTÉRIEURE

**REMARQUE** : Les photographies et les schémas utilisés dans ce guide sont donnés à titre indicatif uniquement et peuvent ne pas représenter votre modèle spécifique.

# REMARQUES

---

---



## **AVERTISSEMENT DE LA PROPOSITION 65 DE LA CALIFORNIE**

Ce produit et les gaz d'échappement du moteur peuvent vous exposer à des produits chimiques connus dans l'État de Californie pour provoquer des cancers, des anomalies congénitales ou d'autres problèmes de reproduction. Pour plus d'informations sur la proposition 65 de l'État de Californie, consultez le site [www.P65Warnings.ca.gov](http://www.P65Warnings.ca.gov).



## **AVERTISSEMENT SUR LES HYDROCARBURES AROMATIQUES POLYCYCLIQUES**

L'élément du filtre à air et l'ensemble de la boîte à air peuvent contenir des hydrocarbures aromatiques polycycliques (HAP). Certains HAP peuvent provoquer le cancer. Pour éviter toute exposition aux HAP, portez des gants lors de l'entretien du filtre à air.

# CONSERVER CE GUIDE POUR UNE UTILISATION ULTÉRIEURE

Conservez ce guide pour toute référence ultérieure. Ce guide doit être considéré comme faisant partie intégrante du produit et doit être conservé avec celui-ci. Ce guide doit être mis à la disposition de toute personne utilisant le(s) produit(s) qu'il couvre. Ce guide doit être conservé avec le(s) produit(s) concerné(s) en cas de vente à un nouveau propriétaire. Si le guide est endommagé, perdu ou inutilisable, vous pouvez télécharger une nouvelle copie à partir des pages du produit à l'adresse [www.simpsoncleaning.com](http://www.simpsoncleaning.com) ou contacter le service clientèle en appelant le 1 877 362-4271.

Notez le numéro de modèle, le numéro de série et la date d'achat de ce produit dans les espaces prévus ci-dessous, puis conservez ce guide avec le(s) reçu(s) d'achat pour toute référence ultérieure.

Numéro de modèle :

---

Numéro de série :

---

Date d'achat :

---

SCGH5500  
SCGH8500  
SCGH8500E

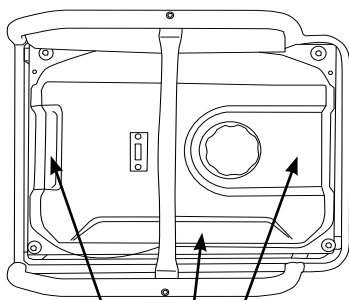

Étiquette de données  
du modèle

SCGH10000E

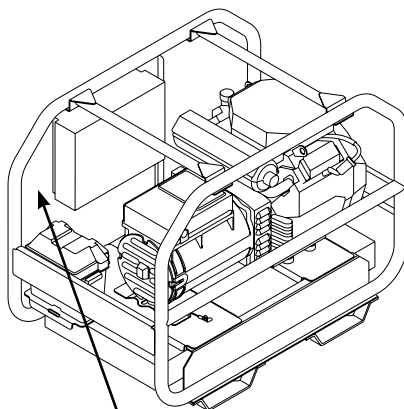

Étiquette de données  
du modèle

# TABLE DES MATIÈRES

---

<b>INSTRUCTIONS DE SÉCURITÉ</b>	<b>4</b>
Symboles d'alerte de danger	4
Données sur les émissions	5
Exigences spéciales	5
<b>CLAUSES DE NON-RESPONSABILITÉ</b>	<b>5</b>
<b>ASSEMBLAGE</b>	<b>6</b>
Déballage	6
Installation des roues - SCGH5500, SCGH8500(E)	6
Assemblage et installation du support - SCGH5500, SCGH8500(E)	7
Installation du jeu de roues - SCGH10000E	8
Installation de la poignée - SCGH10000E	9
Connexion de la batterie (modèles à démarrage électrique uniquement)	10
<b>EMPLACEMENT DES COMPOSANTS</b>	<b>11</b>
SCGH5500, SCGH8500(E)	11
SCGH10000E	13
<b>PANNEAUX DE COMMANDE</b>	<b>15</b>
SCGH5500	15
SCGH8500	15
SCGH8500E	15
SCGH10000E	16
<b>HOROMÈTRE</b>	<b>17</b>
<b>COMMANDE DU RALENTI</b>	<b>17</b>
<b>LISTE DE CONTRÔLE DE FONCTIONNEMENT</b>	<b>18</b>
Emplacement	18
Conditions de fonctionnement	19
Mise à la terre	20
Branchement de la génératrice au système électrique d'un bâtiment	21
Vérification de l'huile moteur	21
Vérification du carburant	24
<b>DÉMARRAGE DU MOTEUR</b>	<b>26</b>

## **BRANCHEMENT DES APPAREILS 28**

Interruption de circuit de défaut à la terre (GFCI)	28
Test de la ou des prises GFCI	28
Connexion d'appareils électriques	29
Capacité de charge du générateur	30
Tableau de charge du générateur	31

## **COUPURE DU MOTEUR 32**

### **ENTRETIEN 33**

Entretien de la génératrice	33
Entretien du moteur	33
Nettoyage	33
Entretien de la pile (modèles à démarrage électrique uniquement)	34
Réglage du ralenti du moteur	34

### **DÉPANNAGE 35**

Tableau de dépannage de la génératrice	35
Tableau de dépannage du moteur	35

## **ENTREPOSAGE ET TRANSPORT 36**

Entreposage pendant deux mois ou moins	36
Entreposage pendant plus de deux mois	37
Transport	37

## **SCHÉMAS DE CÂBLAGE 38**

SCGH5500	38
SCGH8500	39
SCGH8500E	40
SCGH10000E	41

## **CARACTÉRISTIQUES 42**

Numéro de modèle : SCGH5500 / Item Number: 70053	42
Numéro de modèle : SCGH8500 / Item Number: 70054	42
Numéro de modèle : SCGH8500E / Item Number: 70055	43
Numéro de modèle : SCGH10000E / Item Number: 70098	43

# INSTRUCTIONS DE SÉCURITÉ



## LIRE CE GUIDE AVANT L'UTILISATION

Ce guide contient des informations et des instructions de sécurité importantes. N'utilisez pas ce produit avant d'avoir lu et compris toutes les instructions de sécurité, d'utilisation et d'entretien figurant dans ce guide. Le fait de ne pas suivre les instructions et les précautions de sécurité de ce guide peut entraîner des dommages matériels, des blessures graves et/ou la mort.

**REMARQUE:** Les avertissements et les précautions abordés dans ce guide ne peuvent pas couvrir toutes les conditions et situations pouvant se produire. L'utilisateur doit comprendre que la sensibilisation et la prudence sont des facteurs qui ne peuvent pas être intégrés à ce produit et qu'ils doivent donc être exercés par l'utilisateur.



## INSTRUCTIONS SUPPLÉMENTAIRES

En plus de ce guide, lisez attentivement toutes les instructions supplémentaires fournies sur et avec le produit, l'équipement annexe, les accessoires et le moteur qui alimente le produit. Portez une attention particulière à toutes les règles de sécurité supplémentaires et aux instructions concernant les procédures de démarrage, d'utilisation et d'arrêt.

Utilisez toujours les vêtements de protection recommandés qui peuvent être nécessaires pour utiliser l'équipement en toute sécurité.



## SYMBOLES D'ALERTE DE DANGER

Veillez à bien comprendre les symboles de sécurité et les définitions énumérés ci-dessous. Chaque symbole contient l'un des quatre mots suivants : **DANGER**, **AVERTISSEMENT**, **ATTENTION**, **AVIS**, indiquant différents niveaux de risque. Ces symboles sont utilisés tout au long de ce guide et sont suivis d'informations sur un danger précis, les conséquences de ce danger et des instructions sur la façon d'éviter ce danger. Si vous ne tenez pas compte de ces symboles et ne suivez pas les instructions qui leur sont fournies, vous risquez de subir des dommages matériels, des blessures et/ou la mort.

 **DANGER:**

Indique une situation dangereuse imminente qui, si elle n'est pas évitée, entraînera des dommages matériels, des blessures graves et/ou la mort.

 **AVERTISSEMENT:**

Indique une situation potentiellement dangereuse qui, si elle n'est pas évitée, peut entraîner des dommages matériels, des blessures graves et/ou la mort.

 **ATTENTION:**

Indique une situation dangereuse qui, si elle n'est pas évitée, peut entraîner des dommages matériels et/ou des blessures légères à modérées.

**AVIS**

Indique des informations considérées comme importantes, mais qui ne sont pas directement liées au danger.

## Données sur les émissions

L'Environmental Protection Agency (et California Air Resource Board de génératrices certifiées aux normes de la Californie) exige que cette génératrice soit conforme aux normes relatives aux gaz d'échappement et aux émissions de vapeurs de carburant. Localisez l'étiquette de conformité pour les émissions sur le moteur afin de déterminer à quelles normes la génératrice correspond et quelle garantie s'applique. Cette génératrice est certifiée pour fonctionner à l'essence.

Le système de contrôle des émissions inclut les composants suivant (si muni) :

### **Circuit d'induction d'air**

- Tuyau ou tubulure d'admission
- Filtre à air

### **Circuit d'induction d'air**

- Carburateur
- Bouchon et réservoir de carburant
- Conduits de carburant
- Conduites de ventilation d'évaporation
- Réservoir à charbon actif

### **Système d'allumage**

- Bougie d'allumage
- Module d'allumage

### **Système d'allumage**

- Collecteur d'échappement
- Silencieux
- Soupape d'air pulsé
- Catalyseur

---

## Exigences spéciales

- Dans certaines régions, les génératrices sont doivent être enregistrées auprès des entreprises de services publics locales.
- Si la génératrice est utilisée sur un chantier de construction, il peut y avoir des réglementations supplémentaires qui doivent être respectées.
- Il peut y avoir des réglementations, des codes locaux ou des ordonnances de la Occupational Safety and Health Administration (OSHA) fédérales ou par État ou province supplémentaires qui s'appliquent à l'utilisation prévue de la génératrice. Veuillez consulter un électricien, un inspecteur en électricité qualifié ou l'organisme local compétent dans votre région.

---

## CLAUSES DE NON-RESPONSABILITÉ

---

- Tous les renseignements dans cette publication sont basés sur les derniers renseignements disponibles sur le produit au moment de l'impression. Le FNA Group se réserve le droit de modifier, d'adapter et/ou d'améliorer le produit et/ou ce document à tout moment, sans préavis et sans encourir aucune obligation.
- Les images et les figures du présent guide ne doivent être utilisées qu'à titre de référence. Il peut y avoir des différences entre les images et les figures et le produit physique.
- Cette génératrice peut être munie d'un silencieux pare-étincelles. Si la génératrice est équipée d'un pare-étincelles, celui-ci doit être maintenu en bon état de fonctionnement par le propriétaire/utilisateur. Dans l'état de la Californie, un pare-étincelles est requis par la loi (article 4442 du Public Resources Code de la Californie). Les autres états peuvent avoir des lois similaires. Les lois fédérales s'appliquent aux terres fédérales.

# ASSEMBLAGE

Suivez les étapes décrites dans cette section pour déballer et assembler la génératrice. Si vous avez des questions concernant le déballage ou l'assemblage de la génératrice, veuillez avoir votre numéro de modèle et votre numéro de série à portée de main, puis contactez le service clientèle au 1 877 362-4271 ou par courriel à [cservice@fna-group.com](mailto:cservice@fna-group.com).

## Déballage

1. Placez la boîte d'expédition sur une surface plane et solide.
2. Découpez soigneusement le dessus du carton.
3. Coupez soigneusement chaque coin du carton de haut en bas.
4. Dépliez chaque côté du carton à plat sur le sol.
5. Retirez tout ce qui se trouve dans la boîte.

## Installation des roues - SCGH5500, SCGH8500(E)

Faites glisser l'essieu à travers la roue, la première rondelle, le trou de montage du cadre et la deuxième rondelle. Insérez ensuite la pince dans le trou de l'essieu pour fixer l'ensemble. Ce processus doit être effectué des deux côtés de la génératrice.

**REMARQUE :** Les roues de la génératrice ne sont pas conçues pour une utilisation sur la route.

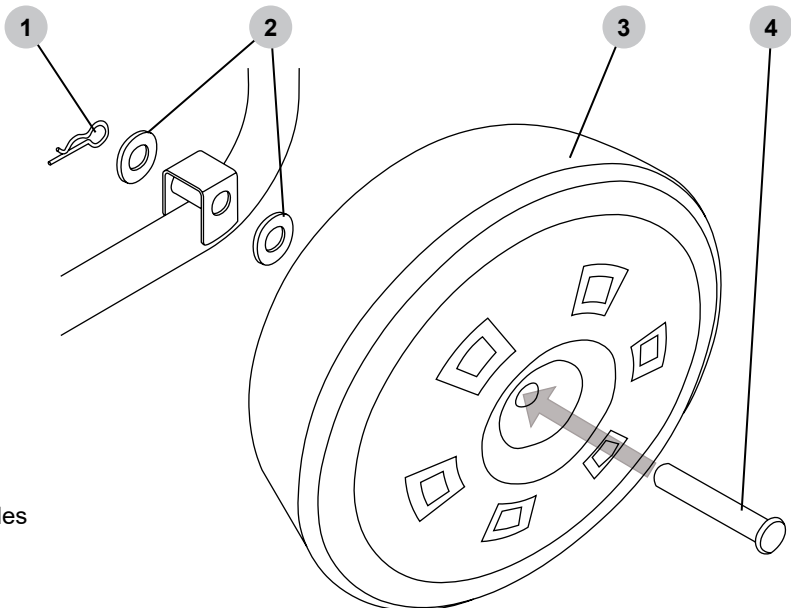



## Assemblage et installation du support - SCGH5500, SCGH8500(E)

**Assemblage du support :** Si les pattes en caoutchouc ne sont pas déjà installées sur le support, faites glisser les deux boulons M6x18 à travers les pattes en caoutchouc puis à travers le support et serrez les écrous M6 sur les boulons pour fixer les ensembles.

**Installation du support assemblé :** Faites glisser les deux boulons M8x16 à travers le support et le cadre, puis serrez les écrous M8 sur les boulons pour fixer l'ensemble.

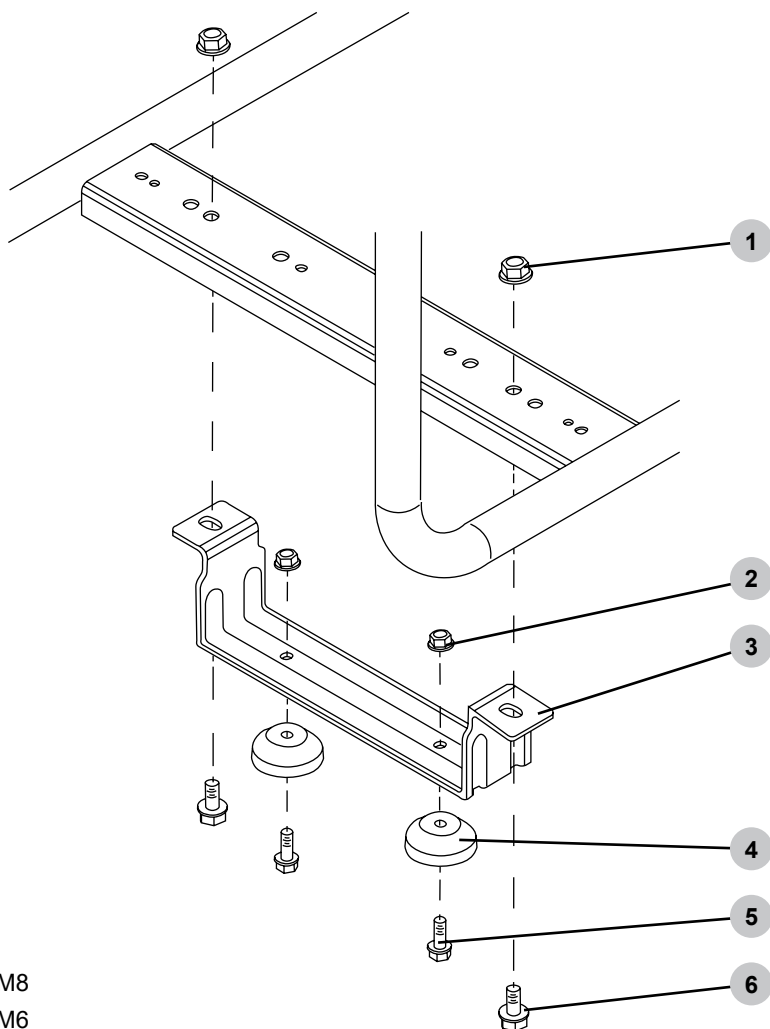

1. Écrous M8
2. Écrous M6
3. Support
4. Pattes en caoutchouc
5. Boulons M6x18
6. Boulons M8x16

# Installation du jeu de roues (en option)

SCGH10000E



**AVERTISSEMENT:**

**RISQUE D'ÉCRASEMENT**

Le générateur est très lourd. Utilisez un gréement approprié lorsque vous soulevez le générateur. Ne vous tenez jamais sous le générateur lorsque vous le déplacez.

NE placez PAS votre main entre les pieds du générateur et le châssis du train de roues. Votre main pourrait être écrasée.

1. Abaissez soigneusement le générateur sur le châssis du jeu de roues tout en alignant les trous de montage.

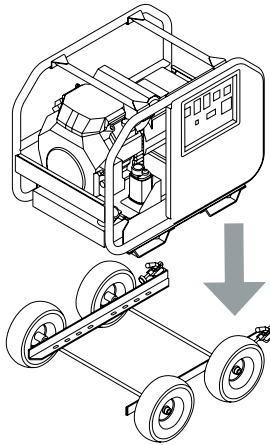

2. Insérez le boulon dans le pied du générateur et le cadre du jeu de roues. Fileter sur un écrou de blocage de 3/8» ; serrez fermement.

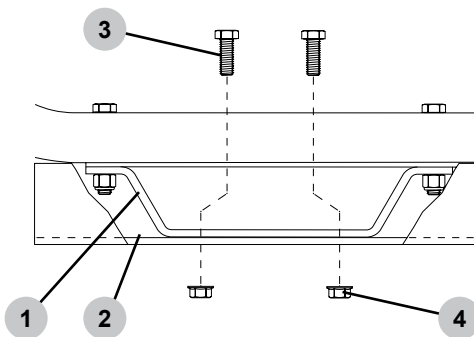

1. Pied générateur
2. Cadre de jeu de roues
3. Boulon 3/8 x 1"
4. Contre-écrou à insert en nylon 3/8"

## Installation de la poignée (facultatif)

SCGH10000E

1. Tenez la poignée à gauche du cadre du générateur comme indiqué ci-dessous, puis faites glisser la poignée vers la droite sur le cadre en prenant soin d'aligner les trous.

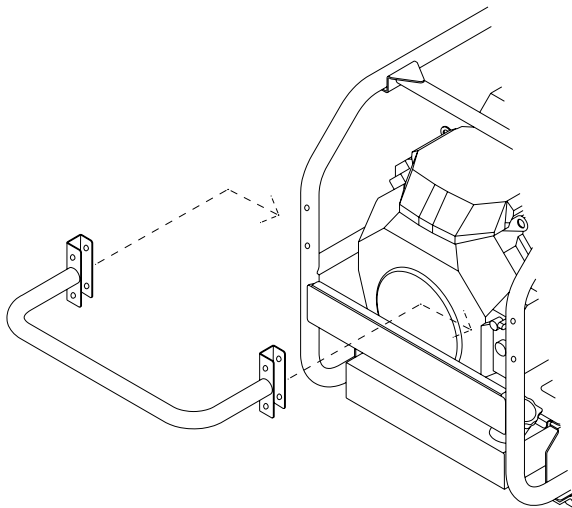

2. Placez une rondelle plate sur chaque boulon. Faites glisser les boulons à travers le support de poignée et le cadre du générateur. Placez une rondelle plate sur les filetages exposés de chaque boulon. Vissez un contre-écrou à insert en nylon sur chaque boulon ; serrez fermement.

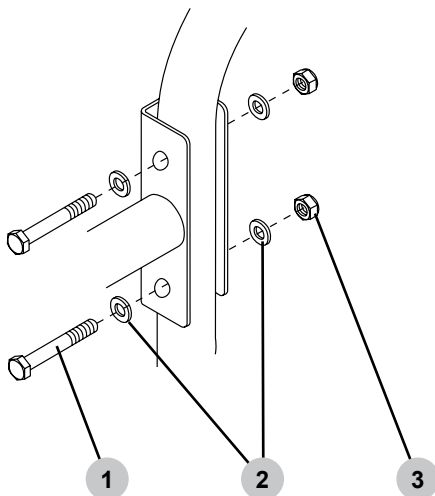

1. Boulon M8x60mm
2. Rondelle plate M8
3. Contre-écrou à insert en nylon M8

## Connexion de la batterie (modèles à démarrage électrique uniquement)



**AVERTISSEMENT:**

**ACIDE**

Les batteries contiennent de l'acide sulfurique. L'acide sulfurique est très corrosif. Le contact avec la peau peut provoquer de graves brûlures ; le contact avec les yeux peut provoquer une cécité permanente ; et une ingestion accidentelle peut entraîner la mort. Pour éviter tout contact avec l'acide sulfurique, portez toujours un équipement de protection lors de la manipulation des batteries. Si l'acide entre en contact avec la peau, rincez à l'eau froide pendant 10 à 15 minutes. Retirez immédiatement les vêtements contaminés et lavez soigneusement la peau sous-jacente.



**AVERTISSEMENT:**

**CONNEXIONS DE LA BATTERIE**

Retirez toujours le câble noir négatif (-) de la batterie en premier et connectez toujours le câble noir négatif (-) de la batterie en dernier. Ne pas le faire pourrait provoquer un court-circuit des outils métalliques avec le cadre, ce qui pourrait provoquer des brûlures ou une explosion de la batterie.

### SCGH8500E

La batterie incluse avec le générateur est une batterie de type tracteur de jardin de 12 volts, 11 Ah. Pour connecter la batterie, vous devrez installer les câbles de la batterie en suivant les étapes décrites ci-dessous.

1. Retirer les couvercles des bornes de la batterie (le cas échéant).
2. Connecter le câble rouge (1) à la borne positive (+) de la batterie avec le boulon et l'écrou fournis.
3. Connecter le câble noir (2) à la borne négative (-) de la batterie avec le boulon et l'écrou fournis.
4. Assurez-vous que les connexions positives et négatives sont sécurisées.
5. Faites glisser les botes en caoutchouc sur les deux bornes et le matériel de connexion.

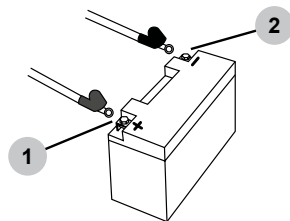

### SCGH1000E

La batterie incluse avec le générateur est une batterie de type « U1 » de 12 volts, 36 Ah. Pour connecter la batterie, vous devrez installer les câbles de la batterie en suivant les étapes décrites ci-dessous.

1. Retirer le couvercle du boîtier de batterie.
2. Placez soigneusement la batterie dans la boîte.
3. Placer le câble rouge positif (+) de la batterie (1) sur la borne positive (+) de la batterie. Serrez fermement.
4. Placez le câble noir négatif (-) de la batterie (2) sur la borne négative (-) de la batterie. Serrer.
5. Remettez le couvercle sur le boîtier de la batterie.

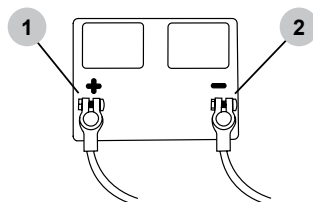

# EMPLACEMENT DES COMPOSANTS

SCGH5500, SCGH8500(E)

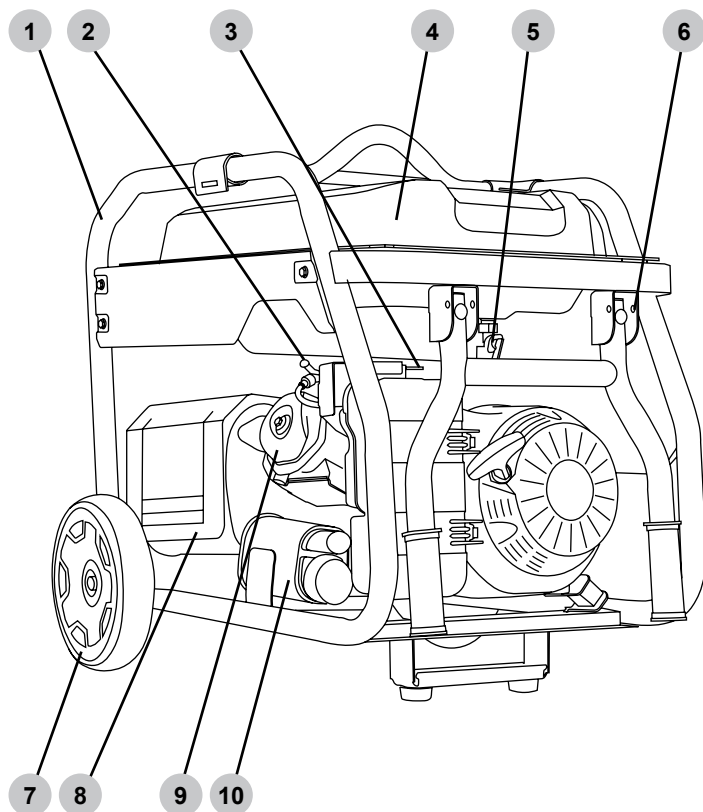

1. Cadre
2. Bougie d'allumage
3. Volet de départ
4. Réservoir de carburant
5. Vanne de carburant
6. Goupille d'arrêt de la poignée
7. Roues
8. Bouclier thermique de l'échappement
9. Culasse du moteur
10. Réservoir à charbon actif/évaporation

**REMARQUE** : Les dessins utilisés dans le présent guide peuvent ne pas correspondre à votre modèle particulier.

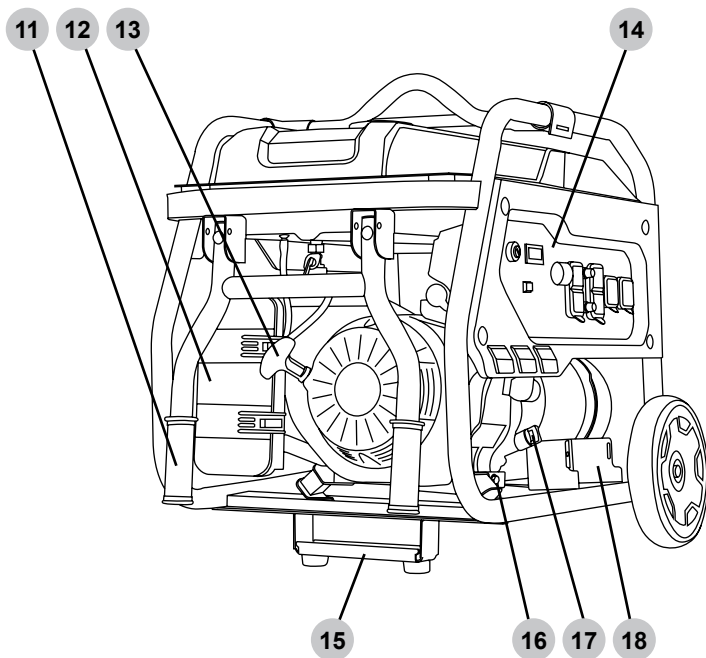

- 11. Poignée
- 12. Boîte à filtre à air
- 13. Démarreur manuel
- 14. Panneau de commande
- 15. Support
- 16. Bouchon de vidange d'huile de moteur
- 17. Jauge d'huile
- 18. Bac à pile (modèles à démarrage électrique uniquement)
- 19. Indicateur du niveau de carburant
- 20. Bouchon du réservoir de carburant
- 21. Borne de mise à la terre du cadre
- 22. Pare-étincelles (si équipé)

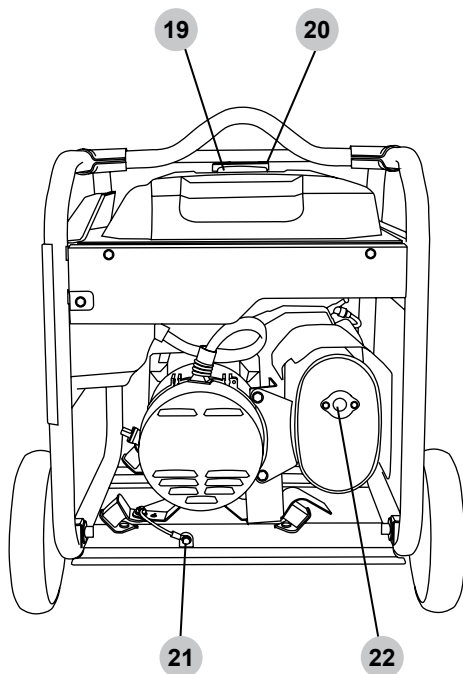

**REMARQUE :** Les dessins utilisés dans le présent guide peuvent ne pas correspondre à votre modèle particulier.

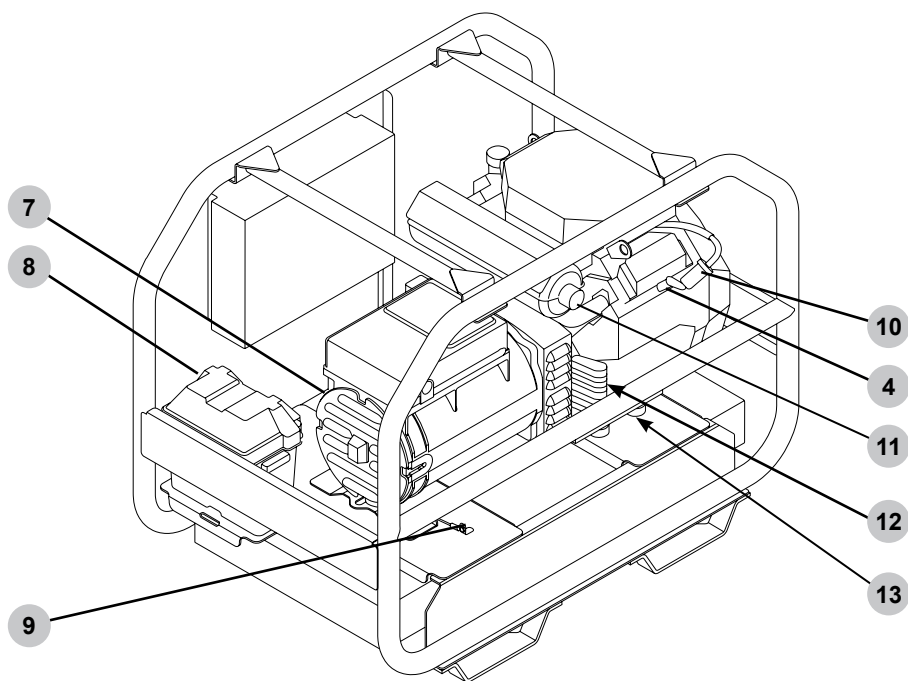
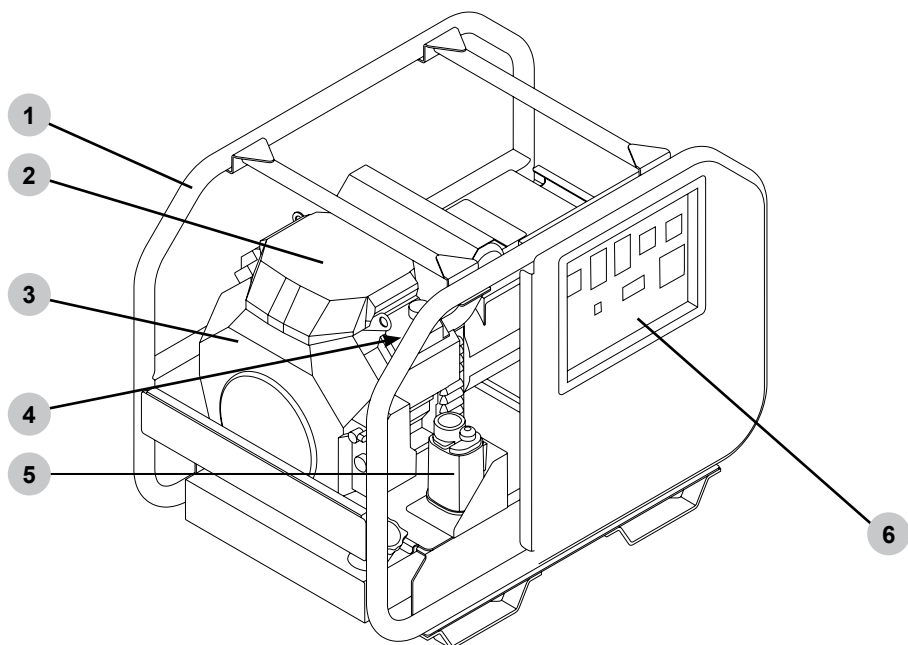

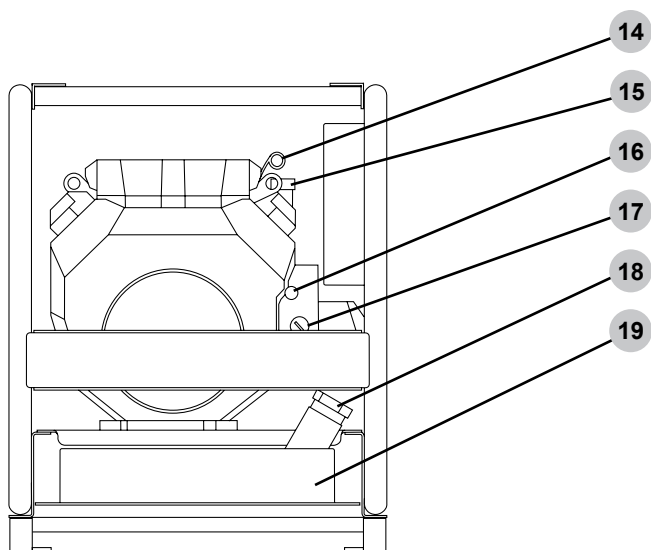

1. Cadre
2. Boîtier de filtre à air moteur
3. Moteur bicylindre
4. Bougie d'allumage
5. Cartouche EVAP/carbone
6. Panneau de contrôle
7. Alternateur
8. Boîtier de batterie
9. Borne de terre du cadre
10. Filtre à carburant moteur
11. Pare-étincelles (le cas échéant)
12. Filtre à huile moteur (non illustré)
13. Tuyau de vidange d'huile moteur (non illustré)
14. Jauge d'huile moteur
15. Bouchon de remplissage d'huile moteur
16. Commande de starter du carburateur
17. Interrupteur marche/arrêt du moteur
18. Bouchon de remplissage de carburant moteur
19. Réservoir d'essence



# PANNEAUX DE COMMANDE

## SCGH5500

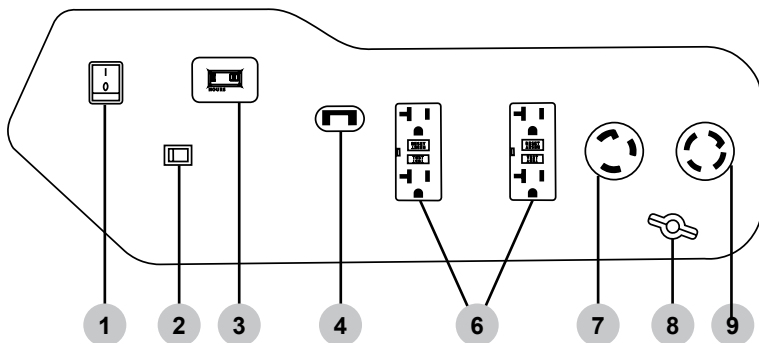

## SCGH8500

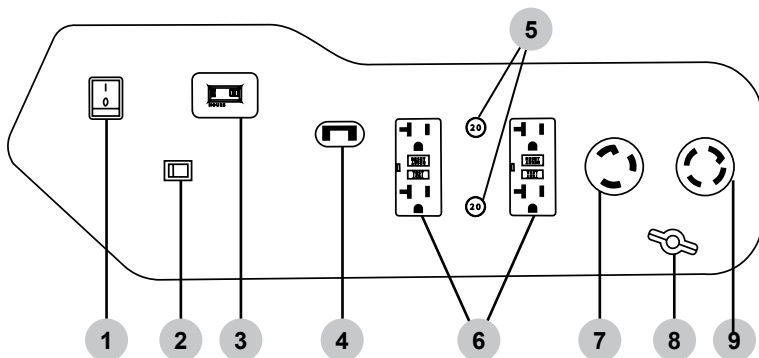

## SCGH8500E

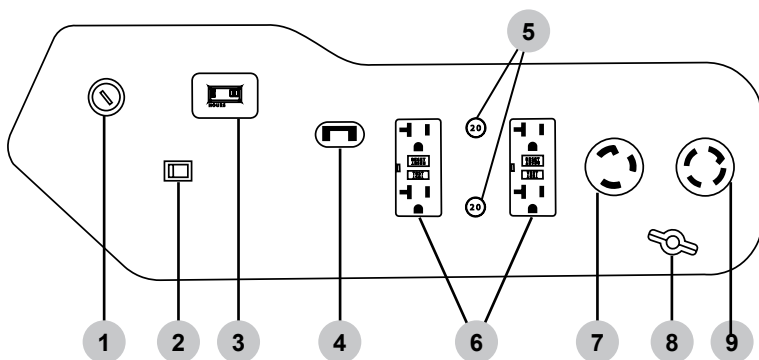

# SCGH10000E

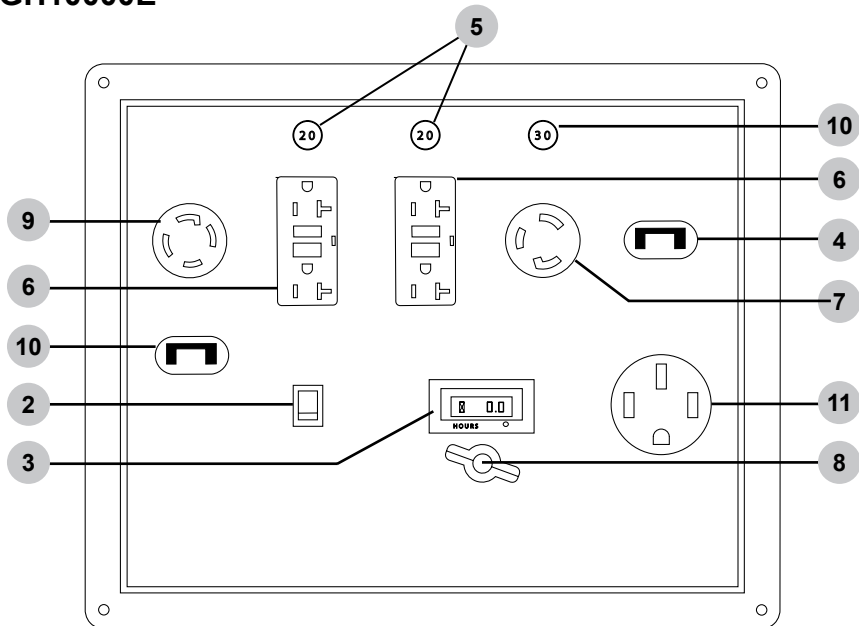

1. Commutateur de commande du moteur
2. Contacteur de commande de ralenti (le cas échéant)
3. Compteur horaire
4. Disjoncteur principal - SCGH5500 17,5 A, SCGH8500(E) 30 A, SCGH10000E 47 A.
5. Disjoncteur 20 ampères
6. 120 V CA, monophasé, prise GFCI duplex 60 Hz, (NEMA 5-20R)
7. Prise à verrouillage par rotation de 120 V CA, monophasée, 60 Hz (NEMA L5-30R)
8. Borne de terre
9. 120/240 V CA, monophasé, prise à verrouillage par rotation 60 Hz (NEMA L14-30R)
10. Disjoncteur 30 ampères
11. 120/240 V CA, monophasé, (NEMA 14-50R)

# HOROMÈTRE

## Horomètre

L'horomètre permet de suivre le temps de fonctionnement de la génératrice. L'icône du sablier clignote lorsque le moteur tourne pour indiquer que le compteur suit les heures de fonctionnement. L'affichage numérique de l'heure indique les heures de fonctionnement enregistrées. Pour l'emplacement de l'horomètre, voir la section **EMPLACEMENT DES COMPOSANTS** de ce guide.

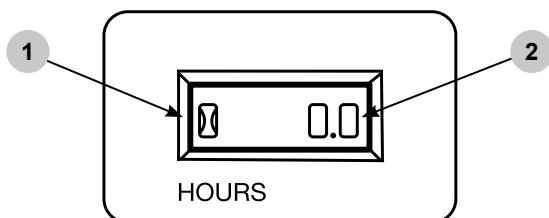

1. Icône du sablier
2. Affichage numérique de l'heure

## COMMANDE DU RALENTI (si équipé)

### Commande du ralenti

La fonction de commande du ralenti réduit automatiquement le régime du moteur lorsqu'il n'y a pas de charge électrique sur la génératrice. La réduction du régime de ralenti du moteur permet d'économiser du carburant, de réduire l'usure du moteur et de diminuer le bruit. Le régime du moteur augmente automatiquement lorsqu'une charge électrique est appliquée à la génératrice.

Pour activer la fonction de commande du ralenti, allumez l'interrupteur de commande du ralenti. Pour désactiver la fonction de commande du ralenti, éteignez l'interrupteur de commande du ralenti. Pour connaître l'emplacement de l'interrupteur de commande de ralenti, reportez-vous à la section **PANNEAUX DE COMMANDE** de ce manuel. La fonction de commande du ralenti doit être désactivée avant de démarrer ou d'arrêter le générateur. Laissez toujours le moteur se réchauffer et le ralenti se stabiliser avant d'allumer l'interrupteur de commande de ralenti ou de placer une charge électrique sur la génératrice.



# LISTE DE CONTRÔLE DE FONCTIONNEMENT

## Emplacement

N'utilisez la génératrice qu'à l'extérieur, dans un endroit bien aéré, et tenez toujours compte des courants d'air et de vent lorsque vous l'utilisez. Placez la génératrice sur une surface plane avant toute opération et prévoyez un dégagement de deux (2) pieds de tous les côtés du moteur pendant le fonctionnement.

- N'utilisez jamais cette génératrice à l'intérieur d'une maison, d'un garage ou de tout autre type de bâtiment fermé, même avec les portes et fenêtres ouvertes.
- Installez un détecteur de monoxyde de carbone dans des bâtiments occupés, à proximité du moteur.
- Si vous ressentez des maux de tête, des nausées, des vertiges, des somnolences ou des faiblesses pendant le fonctionnement de la génératrice, mettez-vous à l'air frais et consultez immédiatement un médecin.



## VAPEURS TOXIQUES

Les gaz d'échappement du moteur contiennent du monoxyde de carbone, un gaz incolore, inodore et toxique. Faire fonctionner un moteur à l'intérieur tue en quelques minutes. N'utilisez jamais ce produit à l'intérieur d'une maison, d'un garage ou de tout autre type de bâtiment fermé, même avec les portes et fenêtres ouvertes. Faites fonctionner le moteur à une distance d'au moins à 20 pieds (6 mètres) des fenêtres, portes et aérateurs. Tenez compte soigneusement du sens du vent et des courants d'air lorsque vous utilisez ce produit à l'extérieur, pour éviter d'inhaler les gaz d'échappement du moteur. Utilisez toujours un détecteur de monoxyde de carbone dans des bâtiments occupés, à proximité du moteur.

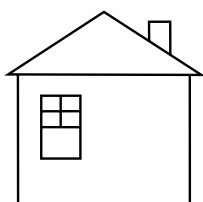
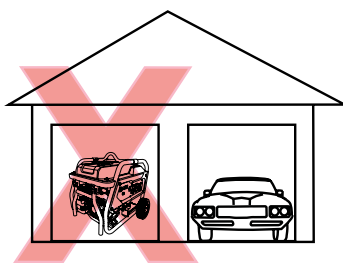
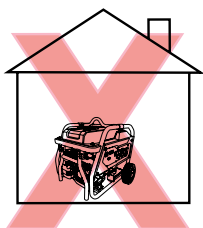

## Conditions de fonctionnement

Avant de démarrer le moteur, enlevez toute saleté et tout débris excessifs des événements de refroidissement, de l'échappement et des zones du démarreur manuel. Ensuite, vérifiez s'il y a des pièces desserrées ou endommagées, des fuites d'huile ou de carburant et/ou toute autre condition pouvant affecter l'utilisation appropriée. Réparez ou remplacez immédiatement toutes les pièces endommagées ou défectueuses. Gardez toujours tous les dispositifs de protection en place et en bon état de fonctionnement. Pour des raisons de sécurité, le fabricant recommande que tous les entretiens et réparations soient effectués par un centre de service agréé. Ne déplacez ou ne faites jamais basculer la génératrice pendant son fonctionnement. N'utilisez la génératrice que pour l'usage auquel il est destiné. Si vous avez des questions sur l'utilisation appropriée de la génératrice, veuillez communiquer avec le service à la clientèle au 1 877 362-4271 ou à [cservice@fnagroup.com](mailto:cservice@fnagroup.com).



**AVERTISSEMENT:**

### UTILISATION PAR DES PERSONNES NON FORMÉES

Les personnes non formées, les jeunes enfants, les animaux domestiques peuvent subir de graves blessures ou la mort s'ils sont autorisés à utiliser ou à jouer avec une génératrice en fonctionnement. Veillez à ce quiconque utilisant la génératrice reçoive les instructions adéquates, comprenne le fonctionnement sécuritaire et lise le manuel de l'utilisateur avant d'utiliser ce produit. Ne laissez pas les enfants utiliser la génératrice sans surveillance parentale. Tenez les jeunes enfants et les animaux domestiques à l'écart de la génératrice lorsqu'elle fonctionne. Éteignez toujours la génératrice avant de quitter la zone.



**AVERTISSEMENT:**

### INSPECTER AVANT D'UTILISER

Le fait de ne pas inspecter ce produit avant de l'utiliser peut provoquer une situation dangereuse entraînant des dommages au produit, des blessures graves et/ou la mort. Pour éviter ces dangers, inspectez la génératrice avant chaque utilisation. Vérifiez si des pièces sont desserrées ou endommagées, les signes de fuites d'huile ou de carburant, si des protections sont manquantes et toute autre condition susceptible d'affecter l'utilisation appropriée. Réparez ou remplacez toutes les pièces endommagées ou défectueuses et maintenez les protections de sécurité en place et en bon état de fonctionnement avant d'utiliser la génératrice.



**ATTENTION:**

### SURFACES CHAUDES

Un moteur en fonctionnement produit de la chaleur. Les surfaces du moteur, les composants connexes et les gaz d'échappement du moteur chauffent suffisamment pour provoquer des brûlures légères à modérées ou pour mettre le feu à des matières par contact. Pour éviter les brûlures, ne touchez pas les surfaces du moteur ni les gaz d'échappement et laissez le moteur refroidir complètement avant de le déplacer, le toucher ou l'entretenir. Pour éviter un incendie, tenez toutes les matières inflammables à distance d'au moins cinq pieds de tous les côtés du produit.



**AVERTISSEMENT:**

## PIÈCES MOBILES

Ce produit contient de nombreuses pièces mobiles à haute vitesse. Les pièces mobiles peuvent causer des écrasements, des fractures, des lacérations graves et/ou des amputations traumatiques. Pour éviter les blessures, ne placez jamais vos doigts, mains, pieds ou autre partie du corps à proximité du moteur en marche. N'utilisez jamais le produit avec les capots, les coiffes ou autres protections retirés. Ne portez pas de vêtements amples, de cordon pendant ou autres objets pendants susceptibles de s'accrocher dans les pièces mobiles en fonctionnement. Attachez vos cheveux longs et retirez vos bijoux avant l'utilisation.

## Mise à la terre

La mise à la terre de la génératrice aide à prévenir les chocs électriques en cas d'apparition d'un défaut de mise à la terre dans la génératrice ou dans les appareils électriques branchés. Une mise à la terre appropriée aide aussi à dissiper l'électricité statique qui s'accumule souvent dans les appareils non mis à la terre. La mise à la terre d'une génératrice avec un ensemble de roues installé est particulièrement importante. Les génératrices couvertes dans ce guide ont deux bornes de mise à la terre, une sur le cadre et une sur les panneaux de commande. Pour connaître l'emplacement des bornes de mise à la terre, voir la section **EMPLACEMENT DES COMPOSANTS** du présent guide. Il est fortement recommandé de se reporter à la norme NEC 250.34 (sections A, B et C) et/ou de consulter un électricien local pour connaître les exigences de mise à la terre dans votre région avant d'utiliser la génératrice.



**DANGER:**

## MISE À LA TERRE

Si vous ne mettez pas correctement à la terre votre génératrice, vous créez un risque de choc électrique qui pourrait entraîner des blessures graves ou la mort. Pour éviter tout risque de choc électrique, assurez-vous de mettre correctement à la terre la génératrice selon l'utilisation souhaitée, conformément au National Electric Code (NEC) 250.3 (sections A, B et C) ou consultez un électricien local pour connaître les exigences de mise à la terre appropriées.



**DANGER:**

## ÉLECTROCUTION

Ne branchez pas à la génératrice des appareils dont les cordons électriques sont usés, effilochés, dénudés ou autrement endommagés. Les courts-circuits électriques causés par un câblage endommagé peuvent endommager la génératrice et le fait de toucher des cordons électriques endommagés sous tension ou des fils dénudés peut entraîner des blessures graves, voire mortelles. Pour éviter ces risques d'électrocution, inspectez tous les cordons électriques avant de les utiliser et n'utilisez pas de cordons endommagés ou présentant des fils dénudés.

## Branchement de la génératrice au système électrique d'un bâtiment

N'essayez pas de réalimenter votre maison en électricité à partir de la génératrice. La rétro-alimentation consiste à essayer d'alimenter votre maison en branchant la génératrice dans une prise murale. La rétro-alimentation peut endommager les appareils électriques de votre maison, déclencher un incendie d'origine électrique et causer des blessures graves ou mortelles aux travailleurs des services publics et aux autres personnes travaillant sur le réseau électrique.

L'utilisation d'un commutateur de transfert est recommandée lors du branchement direct d'une génératrice au système électrique d'un bâtiment. Les branchements pour une génératrice portable au système électrique d'un bâtiment doivent être effectués par un électricien qualifié et dans le strict respect de tous les codes électriques et toutes les lois nationaux et locaux.



**AVERTISSEMENT:**

**RÉTRO-ALIMENTATION**

La rétro-alimentation peut endommager les appareils électriques de votre maison, déclencher un incendie d'origine électrique et causer des blessures graves ou mortelles aux travailleurs des services publics et aux autres personnes travaillant sur le réseau électrique. Afin d'éviter le retour de courant, ne branchez pas la génératrice dans les prises de votre maison et demandez à un électricien qualifié d'installer la génératrice si elle est utilisée comme source d'alimentation d'appoint.

---

## Vérification de l'huile moteur



**ATTENTION:**

**HUILE CHAUDE**

L'huile chaude peut provoquer de graves brûlures. Pour éviter de vous brûler lors de la vidange ou de la vérification de l'huile moteur, portez des gants appropriés et changez l'huile lorsque le moteur est chaud mais pas chaud.



**AVIS**

**CAPTEUR DE FAIBLE HUILE**

Le capteur de bas niveau d'huile (le cas échéant) arrêtera automatiquement le moteur lorsque le niveau d'huile descend en dessous de la limite de sécurité. Pour éviter un arrêt inattendu, vérifiez le niveau d'huile avant chaque utilisation, remplissez jusqu'à la limite supérieure et faites toujours fonctionner le moteur sur une surface plane.



# AVIS

## REEMPLIR D'HUILE MOTEUR AVANT UTILISATION

Le moteur est expédié de l'usine sans huile. Faire fonctionner le moteur sans huile entraînera de graves dommages au moteur et annulera la garantie. Pour éviter d'endommager le moteur et d'annuler la garantie, remplissez le moteur avec le type d'huile recommandé avant de démarrer.



# AVIS

## UTILISER UNE HUILE MOTEUR CORRECTE

L'huile est un facteur majeur dans les performances et la durée de vie de tout moteur. L'utilisation d'une huile incorrecte peut endommager le moteur et annuler la garantie. Pour éviter d'endommager le moteur et d'annuler la garantie, vérifiez et changez l'huile si nécessaire en utilisant l'huile moteur appropriée.

Jauge d'huile / bouchon  
de remplissage

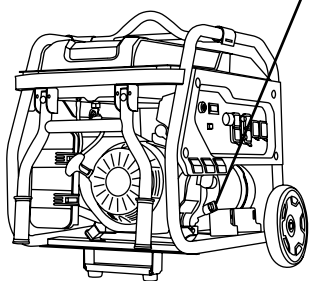

SCGH5500, SCGH8500(E)

Jauge  
d'huile  
Bouchon de  
remplissage  
d'huile

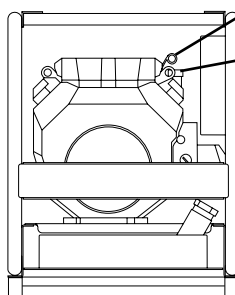

SCGH10000E



## SCGH5500, SCGH8500(E)

1. Vérifier l'huile avec le générateur sur une surface plane et le moteur arrêté.
2. Dévisser la jauge d'huile moteur et retirer-la, puis essuyer la jauge.
3. Placez la jauge propre dans le goulot de remplissage mais ne l'enfilez pas, laissez-la reposer sur le goulot de remplissage.
4. Retirez la jauge du goulot de remplissage et vérifiez le niveau d'huile. Le niveau d'huile doit se situer entre les limites supérieure et inférieure de la jauge.
5. Si le niveau est bas, ajoutez l'huile recommandée dans le carter jusqu'à ce que le niveau atteigne la limite supérieure de la jauge. Consultez le manuel du moteur pour connaître l'huile recommandée.
6. Installer la jauge et serrer le bouchon en la vissant dans le goulot de remplissage.

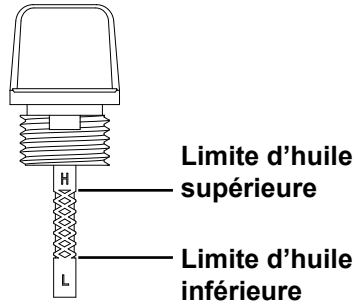

## SCGH10000E

1. Vérifiez l'huile avec le générateur sur une surface plane et le moteur arrêté.
2. Retirez complètement la jauge d'huile moteur, puis essuyez-la.
3. Placez entièrement la jauge propre dans le tube de la jauge.
4. Retirez la jauge et vérifiez le niveau d'huile. Le niveau d'huile doit se situer entre les limites supérieure et inférieure de la jauge.
5. Si le niveau est bas, ajoutez l'huile recommandée dans le carter jusqu'à ce que le niveau atteigne la limite supérieure de la jauge. Consultez le manuel du moteur pour connaître l'huile recommandée.
6. Placez la jauge entièrement dans le tube de la jauge.

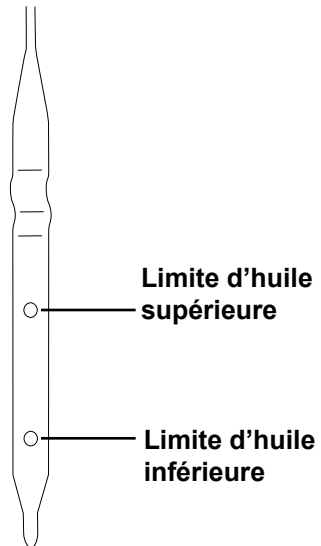

## Vérification du carburant



**AVIS**

### MÉLANGES À BASE D'ALCOOL

L'utilisation d'essence contenant un mélange à base d'alcool supérieur à 10 % (E10) endommage le moteur. Les dommages causés par l'utilisation d'un mélange à base d'alcool à 15 % (E15), 85 % (E85) ou tout autre mélange d'alcool supérieur à 10 % (E10) ne sont pas couverts par la garantie. Pour éviter les dommages au moteur causés par un mélange d'alcool trop élevé, utilisez de l'essence à 10 % (E10) d'alcool au maximum.



**AVIS**

### ADDITIFS POUR CARBURANTS

L'utilisation d'additifs de nettoyage du circuit de carburant peut endommager le moteur et les circuits de carburant. Les dommages causés par l'utilisation d'additifs de nettoyage du circuit de carburant ne sont pas couverts par la garantie. Pour éviter d'endommager le moteur et le circuit de carburant, n'utilisez pas d'additifs de nettoyage du circuit de carburant.



**ATTENTION:**

### PRESSION DU RÉSERVOIR DE CARBURANT

Les vapeurs d'essence peuvent s'accumuler dans le réservoir de carburant et créer de la pression. Cette pression peut augmenter lorsque le moteur est chaud après avoir fonctionné. Ouvrir le réservoir de carburant sous pression peut causer l'échappement rapide de vapeurs inflammables et d'éventuels renversements de carburant, qui peuvent être allumés par contact avec des surfaces chaudes du moteur, créant un risque de brûlure. Afin d'éviter que la vapeur de carburant ne s'échappe rapidement, laissez toujours le moteur refroidir pendant au moins deux (2) minutes avant de retirer le bouchon du carburant lentement, afin de décompresser le réservoir au besoin.



**AVIS**

### ENTREPOSAGE DE L'ESSENCE

Il est important afin d'empêcher les dépôts de gomme de se former dans les pièces essentielles du circuit d'alimentation, comme le carburateur, le filtre du carburant, le tuyau du carburant ou le réservoir durant l'entreposage. Les carburants mélangés à l'alcool (appelés gasohol, éthanol ou méthanol) attirent l'humidité ce qui entraîne la séparation et la formation d'acides durant l'entreposage. Le carburant acide et les dépôts de gomme peuvent endommager le circuit de carburant du moteur lorsqu'il est entreposé. Les effets d'un carburant vieux, éventé ou contaminé ne sont pas couverts par la garantie.

**REMARQUE :** L'utilisation d'un stabilisateur de carburant lors de l'entreposage de l'essence aidera à prévenir les problèmes liés à l'alcool d'éthanol dans les moteurs d'équipement motorisé d'extérieur. Suivez toujours les instructions fournies par le fabricant du stabilisateur de carburant pour le mélanger et l'utiliser correctement.



# AVIS

## NE PAS REMPLIR EXCESSIVEMENT LE RÉSERVOIR DE CARBURANT

Le remplissage excessif du réservoir de carburant peut endommager le réservoir à charbon actif (s'il est présent), produire une performance médiocre du moteur et annuler la garantie. Afin d'éviter d'endommager le réservoir à charbon actif, de réduire les performances du moteur et d'annuler la garantie, ne remplissez pas le réservoir de carburant au-delà du niveau maximum.



# AVIS

## NE PAS TROP REMPLIR LE RÉSERVOIR DE CARBURANT

Un remplissage excessif du réservoir de carburant peut entraîner des dommages au réservoir de carbone (le cas échéant), de mauvaises performances du moteur et l'annulation de la garantie. Pour éviter d'endommager le réservoir de carbone, de réduire les performances du moteur et d'annuler la garantie, ne remplissez pas le réservoir de carburant au-dessus du niveau maximum.

1. Vérifiez le carburant avec le générateur sur une surface plane et le moteur arrêté.
2. Lisez la jauge de carburant (le cas échéant) et remplissez le réservoir de carburant si nécessaire. Pour connaître l'emplacement de la jauge de carburant, consultez la section **EMPLACEMENT DES COMPOSANTS** de ce manuel.
3. N'utilisez pas d'essence datant de plus de 30 jours. Utilisez uniquement de l'essence ordinaire sans plomb, propre et fraîche, avec un indice d'octane minimum de 87. Ne mélangez pas d'huile avec de l'essence. N'utilisez pas d'essence contenant plus de 10 % d'alcool éthylique. Les E15, E20 et E85 ne sont pas des carburants approuvés et ne doivent pas être utilisés.
4. Ne remplissez pas le réservoir de carburant au-dessus du niveau de carburant maximum pour laisser de la place à l'expansion du carburant. Pour connaître la capacité de carburant, consultez la section **SPÉCIFICATIONS** de ce manuel.

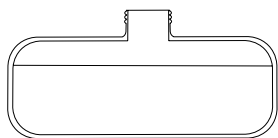

**SCGH5500  
SCGH8500(E)**

**Niveau de  
carburant  
maximum**

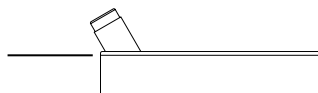

**SCGH10000E**

# DÉMARRAGE DU MOTEUR

1. Suivez les étapes de la section LISTE DE CONTRÔLE DE FONCTIONNEMENT de ce manuel. Si nécessaire, reportez-vous au manuel du propriétaire du moteur pour obtenir des instructions de démarrage spécifiques.



**AVERTISSEMENT:**

## LISTE DE CONTRÔLE DE FONCTIONNEMENT

Tenter de démarrer le moteur de manière incorrecte ou utiliser le générateur de manière incorrecte peut entraîner des dommages au moteur et/ou au générateur et provoquer des blessures graves, voire la mort. Pour éviter des dommages au moteur et/ou au générateur et des blessures graves, voire la mort, assurez-vous de lire, de comprendre et de suivre les étapes décrites dans la section LISTE DE CONTRÔLE DE FONCTIONNEMENT de ce manuel avant de démarrer le moteur, et de suivre toutes les directives pour une utilisation correcte du générateur.

2. Assurez-vous qu'aucun appareil n'est branché sur les prises du générateur.

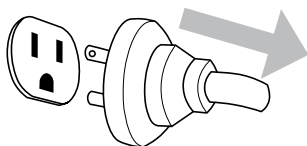

3. Tourner le robinet de carburant (le cas échéant) en position ON.  
Pour l'emplacement du robinet de carburant, consultez la section EMPLACEMENT DES COMPOSANTS de ce manuel.

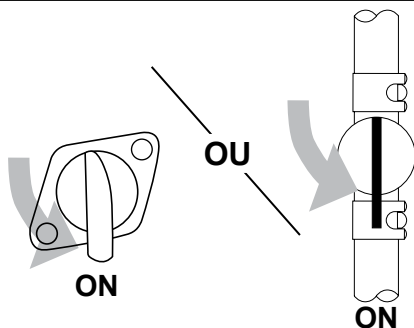

4. Ajustez le starter si nécessaire.

**REMARQUE :** La position de départ du starter varie en fonction de la température du moteur. Si vous démarrez un moteur froid, déplacez le levier de starter vers la position fermée. Si vous démarrez un moteur chaud, déplacez le levier de starter vers la position ouverte.

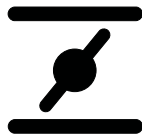

5. Tourner le commutateur de commande de ralenti du moteur (le cas échéant) en position OFF.

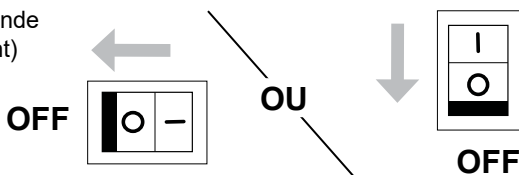

## 6. Démarre le moteur.

**REMARQUE** : Ce manuel couvre les modèles de générateurs dotés d'un démarrage électrique et manuel. Reportez-vous à la section PANNEAUX DE COMMANDE de ce manuel pour déterminer si votre modèle est à démarrage électrique ou manuel, puis suivez la séquence ci-dessous qui correspond à votre modèle.



**AVERTISSEMENT:**

### RÉTRACTION RAPIDE

Le rétraction rapide (également appelée recul) du cordon de démarrage à enrouleur du moteur tire votre main et votre bras vers le moteur plus rapidement que vous ne pouvez lâcher la poignée, provoquant des foulures, fractures, lacérations et/ou amputations traumatiques. Le recul est provoqué par une détérioration de la clé de vilebrequin du moteur, une défaillance de décompression et/ou des techniques de démarrage inappropriées. Pour éviter le recul, respectez le calendrier d'entretien approprié, les instructions de démarrage et faites effectuer les réparations par un centre de service agréé.

#### Modèles à démarrage électrique

- A. Utilisez la clé pour tourner le commutateur de commande du moteur en position START, puis relâchez la clé lorsque le moteur démarre.

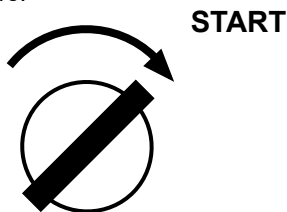

- B. L'interrupteur de commande du moteur reste en position RUN pendant le fonctionnement.

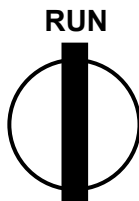

#### Modèles à démarrage manuel

- A. Tourner l'interrupteur de commande du moteur sur la position ON.

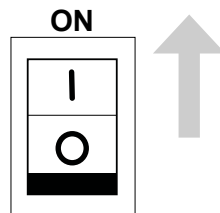

- B. Tirez la poignée de rappel du démarreur du moteur.

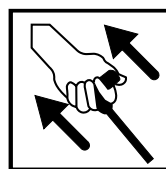

7. Une fois le moteur en marche, déplacez le levier ... du volet de départ vers la position ouverte.



8. Allow the engine to warm up and the idle to stabilize before connecting any devices or turning the idle control switch on.

---

## BRANCHEMENT DES APPAREILS

---



**DANGER:**

**ÉLECTROCUTION**

Ne branchez pas à la génératrice des appareils dont les cordons électriques sont usés, effilochés, dénudés ou autrement endommagés. Les courts-circuits électriques causés par un câblage endommagé peuvent endommager la génératrice et le fait de toucher des cordons électriques endommagés sous tension ou des fils dénudés peut entraîner des blessures graves, voire mortelles. Pour éviter ces risques d'électrocution, inspectez tous les cordons électriques avant de les utiliser et n'utilisez pas de cordons endommagés ou présentant des fils dénudés.

### **Interruption de circuit de fuite à la terre (GFCI) (le cas échéant)**

Votre générateur peut être équipé de prises de coupure de circuit de fuite à la terre (GFCI). Le but de ces appareils est de vous protéger contre les chocs électriques dans le cas où un défaut électrique est localisé au sein de votre (vos) appareil(s) connecté(s).

Le GFCI surveille la quantité de courant circulant vers et revenant de votre connecté appareil. Si la quantité de courant revenant est inférieure à la quantité circulant vers le dispositif, le GFCI se déclenchera, arrêtant instantanément le flux d'électricité. Le GFCI devrait-il se déclencher continuellement lorsqu'un appareil est connecté, cela indique qu'un défaut électrique est localisé à l'intérieur de l'appareil et qu'il doit être réparé par un technicien électricien qualifié avant une utilisation ultérieure. Il est impératif de tester le(s) module(s) GFCI chaque fois que le générateur doit être utilisé.

### **Test de la ou des prises GFCI**

1. Démarrez le générateur comme indiqué aux pages 26 et 27.
2. Mettez le(s) disjoncteur(s) sur ON s'ils sont en position OFF.
3. Appuyez sur le bouton TEST (1) de la ou des prises GFCI. Vous devriez entendre un « clic » ou un « claquement » et le témoin LED (2) s'allumera (le cas échéant).
4. Appuyez sur le bouton RESET (3) pour mettre la prise sous tension ; la LED s'éteindra.

Si le test ci-dessus échoue, cessez d'utiliser le générateur jusqu'à ce qu'il puisse être réparé par un technicien de service qualifié.

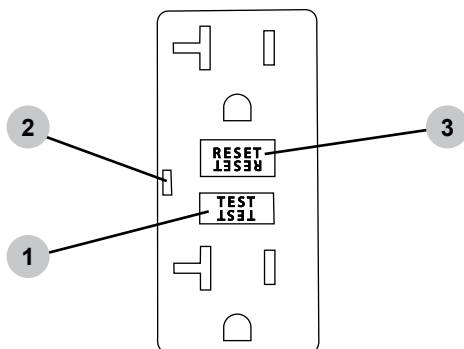

## Connexion d'appareils électriques

1. Laissez le moteur chauffer et le ralenti se stabiliser avant de connecter des appareils.
2. Inspectez le cordon d'alimentation pour déceler tout dommage avant utilisation. Ne connectez aucun appareil électrique dont les cordons ou les fiches présentent des signes de dommages dus à l'écrasement, à la coupure, à la chaleur ou autre. N'utilisez jamais de cordons enroulés ; déroulez toujours les cordons avant de les utiliser.
3. Assurez-vous que les appareils électriques sont éteints avant de les connecter au générateur.



**AVERTISSEMENT:**

**RISQUE D'INCENDIE**

**NE PAS** utiliser de rallonges dans les conditions suivantes :

**Broche de masse manquante**

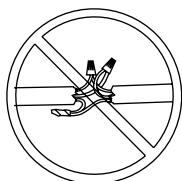
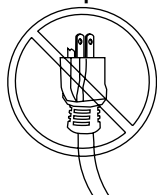

**Épissé**

**Enroulé**

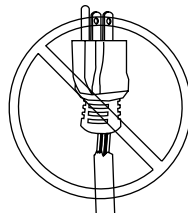
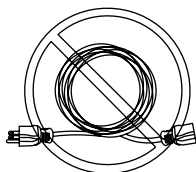

**Effiloché**

**Surchargé**

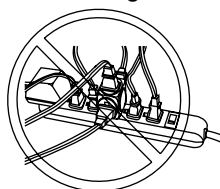

## Capacité de charge de la génératrice

1. Avant de brancher tout appareil, vous devez vous assurer que votre génératrice peut fournir suffisamment de watts nominaux (watts de fonctionnement) et de watts de démarrage (watts de surtension) aux appareils électriques que vous souhaitez alimenter. Excéder la capacité de la génératrice peut endommager la génératrice et/ou les appareils électriques qui y sont branchés. Suivez les consignes de cette section pour vous assurer de ne pas dépasser la puissance maximale de la génératrice.
2. **Calcul du débit de l'ampérage de l'appareil:** Chaque appareil électrique a un débit. Exprimé en ampérage, le débit décrit la quantité de courant qu'un appareil électrique utilise ou consomme pour fonctionner correctement. Le débit d'un appareil est généralement indiquée dans le guide qui l'accompagne. Cependant, vous pouvez également calculer l'ampérage d'un appareil en divisant les watts de l'appareil par la tension qu'il requiert. Par exemple, une scie circulaire de 1000 watts fonctionnant sur 120 volts consommera 8,3 ampères (1000 watts divisés par 120 volts donnent 8,3 ampères).
3. **Comprendre la surtension des appareils :** La plupart des appareils électriques ont besoin de plus d'énergie pour démarrer qu'ils n'en ont besoin pour fonctionner. Appelée watts de surtension, cette quantité supplémentaire d'énergie de démarrage peut ne durer qu'une seconde ou deux pendant que l'appareil se met en marche, mais elle doit être prise en compte pour éviter de dépasser la puissance de démarrage maximale de la génératrice. Les watts de surtension sont généralement trois (3) fois plus élevés que les watts de fonctionnement requis. Par exemple, un four à micro-ondes de 700 watts aura besoin d'environ 2100 watts pour démarrer.
4. Pour alimenter plusieurs appareils en même temps, vous devez d'abord vous assurer que la surtension de tous les appareils que vous souhaitez alimenter ne dépasse pas les watts de démarrage maximum que la génératrice peut fournir. Ensuite, vous devez additionner tous les watts de fonctionnement des appareils et vous assurer que le total ne dépasse pas la puissance de fonctionnement maximale que peut fournir la génératrice.
5. Reportez-vous au TABLEAU DES CHARGES DE LA GÉNÉRATRICE dans ce guide pour obtenir une estimation des watts de fonctionnement des appareils électriques courants.



## Tableau des charges de la génératrice

Ne surchargez pas la génératrice. La surcharge de la génératrice peut endommager la génératrice et/ou les appareils branchés sur la génératrice. Consultez le tableau ci-dessous pour comprendre les charges générées par les appareils électriques lorsqu'ils fonctionnent.

Appareil	Watts en fonction
Climatiseur (12 000 Btu)	1700
Climatiseur (24 000 Btu)	3800
Climatiseur (40 000 Btu)	6000
Chargeur de piles (20 Amp)	500
Ponceuse à courroie (3 po)	1000
Scie à chaîne	1200
Scie circulaire (6-1/2 po)	800 – 1000
Sécheuse à linge (électrique)	5750
Sécheuse à linge (gaz)	700
Laveuse	1150
Cafetière	1750
Compresseur (1 HP)	2000
Compresseur (3/4 HP)	1800
Compresseur (1/2 HP)	1400
Fer à friser	700
Déshumidificateur	650
Ponceuse à disque (9 po)	1200
Taille-bordure	500
Couverture chauffante	400
Cloueuse électrique	1200
Cuisinière électrique (Par élément)	1500
Poêle électrique	1250
Congélateur	700
Ventilateur de l'appareil de chauffage (3/5 HP)	875
Ouvre-porte de garage	500 – 750
Séchoir à cheveux	1200
Perceuse à main	250 – 1100

Appareil	Watts en fonction
Taille-bordure	450
Clé à chocs	500
Fer à repasser	1200
Pompe à jet	800
Tondeuse à gazon	1200
Ampoule	100
Micro-ondes	700 – 1000
Refrigerateur de lait	1100
Brûleur à mazout sur appareil de chauffage	300
Aérotherme au mazout (140 000 Btu)	400
Aérotherme au mazout (85 000 Btu)	225
Aérotherme au mazout (30 000 Btu)	150
Pulvérisateur de peinture, sans air (1/3 HP)	600
Pulvérisateur de peinture, sans air (Portable)	150
Radio	50 – 200
Réfrigérateur	700
Mijoteuse	200
Pompe submersible (1-1/2 HP)	2800
Pompe submersible (1 HP)	2000
Pompe submersible (1/2 HP)	1500
Pompe de vidange	800 – 1050
Scie de table (10 po)	1750 – 2000
Téléviseur	200 – 500
Grille-pain	1000 – 1650
Coupe-bordure	500

Toutes les puissances en watts de fonctionnement indiquées dans ce tableau sont approximatives. Veuillez vous reporter au guide de l'appareil ou contacter le fabricant de l'appareil pour connaître les watts de fonctionnement et de démarrage exacts.

**REMARQUE :** Le démarrage d'un appareil peut nécessiter jusqu'à trois (3) fois les watts de fonctionnement.

# COUPURE DU MOTEUR

1. Éteignez et débranchez tous les appareils des prises du générateur.

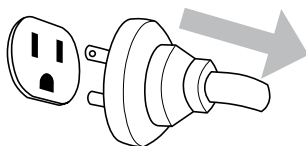

2. Tourner le commutateur du moteur sur OFF

**REMARQUE** : Ce manuel couvre les modèles de générateurs dotés d'un démarrage électrique et manuel. Reportez-vous à la section PANNEAUX DE COMMANDE de ce manuel pour déterminer si votre modèle est à démarrage électrique ou manuel, puis suivez la séquence ci-dessous qui correspond à votre modèle.

## Modèles à démarrage électrique

Utilisez la clé pour mettre l'interrupteur de commande du moteur en position OFF.

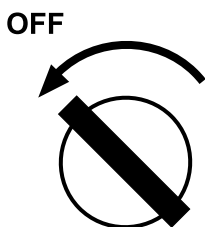

## Modèles à démarrage manuel

Tourner le commutateur de commande du moteur en position OFF.

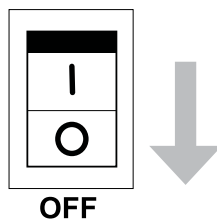

3. Tournez le robinet de carburant (le cas échéant) en position OFF. Pour l'emplacement du robinet de carburant, consultez la section EMPLACEMENT DES COMPOSANTS de ce manuel.

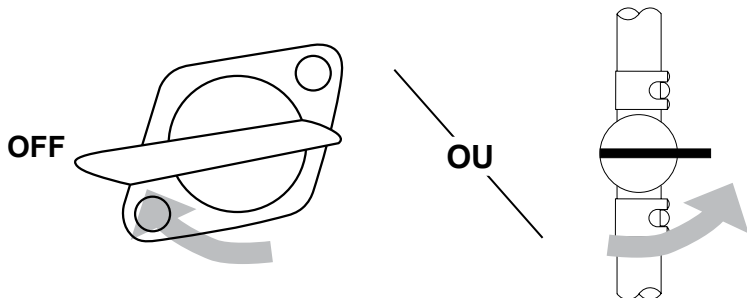

4. Laissez le moteur refroidir complètement avant de le ranger.

# ENTRETIEN



**ATTENTION:** ENTRETIEN

Un entretien inadéquat du moteur et de la génératrice ainsi que le fait de ne pas corriger les problèmes avant l'utilisation peuvent annuler la garantie et entraîner des dommages matériels et des blessures. Pour éviter ces risques, suivez les procédures et les délais d'entretien indiqués dans ce guide et dans tout autre guide fourni avec ce produit.

## Entretien de la génératrice

Pour des raisons de sécurité, le fabricant recommande que tous les entretiens et réparations de la génératrice soient effectués par un centre de service qualifié. L'entretien normal, le remplacement et/ou la réparation des dispositifs ou systèmes de contrôle des émissions peuvent être effectués par tout établissement ou individu. Cependant, tous les remplacements ou réparations sous garantie doivent être effectués par un centre de service agréé. Pour trouver un centre de service autorisé près de chez vous, pour faire une demande de garantie ou pour une réparation sous garantie autorisée, appelez le 1 877 362-4271 ou envoyez un courriel à [cservice@fna-group.com](mailto:cservice@fna-group.com).

Il est de la responsabilité du propriétaire et/ou de l'utilisateur de faire effectuer tous les entretiens prévus avant d'utiliser la génératrice. Avant de procéder à l'entretien ou à l'inspection de la génératrice, arrêtez-la, débranchez tous les appareils électriques et la pile (si elle est équipée), et laissez la génératrice et le moteur refroidir.

**REMARQUE :** La section Entretien de la génératrice concerne toutes les parties de la génératrice, à l'exception du moteur. Veuillez consulter le guide du moteur pour obtenir des informations sur l'entretien du moteur.

## Entretien du moteur

Consultez le guide du moteur pour toutes les informations relatives à l'entretien du moteur.

## Nettoyage

Nettoyez toujours la génératrice lorsque le moteur est arrêté et froid. Pour nettoyer la génératrice, utilisez d'abord un compresseur d'air réglé à 25 PSI maximum pour enlever la saleté et les débris des surfaces, des événements et des fentes de refroidissement de la génératrice. Ensuite, nettoyez l'extérieur avec un chiffon humide.



**AVIS** NETTOYAGE

L'eau peut endommager les enroulements de la génératrice et d'autres composants si elle pénètre par les fentes de refroidissement ou d'autres orifices. Les dommages causés par la pénétration d'eau ne sont pas couverts par la garantie. Pour éviter d'endommager la génératrice, n'utilisez pas de laveuse à pression, de tuyau d'arrosage ou toute autre source d'eau courante pour nettoyer la génératrice, et n'immergez jamais la génératrice dans un liquide quelconque.

## Entretien de la pile (modèles à démarrage électrique uniquement)

Les piles perdent lentement de leur force lorsqu'elles restent inactives, par un processus appelé autodécharge. Si une pile est laissée se décharger au-delà d'un certain point, elle ne peut plus être rechargée et doit être remplacée. Par conséquent, il est préférable de garder la pile complètement chargée en tout temps pour obtenir une durée de vie maximale.

Étant donné que les piles des modèles de génératrices à démarrage électrique couverts par ce guide sont vendues séparément et qu'il existe différents styles de piles, il est toujours préférable de suivre les recommandations du fabricant de la pile lors de la manipulation, de la charge, du stockage, de l'entretien ou du remplacement d'une pile.



**AVERTISSEMENT:**

**GAZ EXPLOSIF**

Les piles produisent du gaz d'hydrogène pendant la charge. S'il est exposé à une source d'inflammation, le gaz d'hydrogène peut exploser et provoquer des dommages matériels, des blessures graves et/ou la mort. Pour éviter une explosion de gaz d'hydrogène, chargez les piles dans un endroit bien ventilé, loin des flammes nues, des étincelles ou de toute autre source d'inflammation.



**AVERTISSEMENT:**

**ACIDE**

Les piles contiennent de l'acide sulfurique. L'acide sulfurique est très corrosif. Le contact avec la peau peut provoquer de graves brûlures, le contact avec les yeux peut provoquer une cécité permanente et l'ingestion accidentelle peut entraîner la mort. Pour éviter tout contact avec l'acide sulfurique, portez toujours un équipement de protection lorsque vous manipulez des piles. Si l'acide entre en contact avec la peau, rincez la zone avec de l'eau fraîche pendant 10 à 15 minutes. Enlevez immédiatement les vêtements contaminés et rincez la peau en dessous à l'eau fraîche pendant 10 à 15 minutes.

## Réglage du ralenti du moteur

Le régime de ralenti du moteur est réglé en usine et ne devrait pas nécessiter de réglage par l'utilisateur. L'altération du régulateur peut endommager votre moteur et/ou votre génératrice et entraînera l'annulation de la garantie.



**AVIS**

**RÉGLAGE DU RALENTI**

Un réglage incorrect du régime de ralenti du moteur peut endommager votre moteur et/ou votre groupe électrogène et entraînera l'annulation de la garantie. Tout contrôle et/ou réglage du ralenti du moteur doit être effectué par un centre de service agréé. L'altération ou la modification du régulateur de vitesse du moteur peut endommager votre moteur et/ou votre groupe électrogène et entraînera l'annulation de la garantie.



**AVIS**

**MODIFICATION**

La génératrice et le moteur sont réglés en usine pour fournir la fréquence et la tension correctes lorsqu'ils fonctionnent. Toute modification des régulateurs et des réglages d'usine risque d'endommager la génératrice et d'annuler votre garantie. Pour éviter d'endommager le moteur ou le groupe électrogène, ne modifiez pas les réglages du générateur et ne réglez pas le régime du moteur.

# DÉPANNAGE

## Tableau de dépannage de la génératrice

Problème	Causes possibles	Solutions
La génératrice n'a pas de sortie	Les disjoncteurs sont désactivés	Débranchez tous les appareils et remettez tous les disjoncteurs en position de marche
	Défaillance de l'appareil ou du cordon	Débranchez l'appareil et vérifiez que le cordon et l'appareil ne sont pas endommagés ou que les connexions ne sont pas desserrées.
	La génératrice a besoin de service	Emmenez-la dans un centre de service agréé.

## Tableau de dépannage du moteur

Problème	Causes possibles	Solutions
Le moteur ne démarre pas <i>Pour plus d'informations, consultez le guide du moteur.</i>	L'interrupteur de commande du moteur est en position ARRÊT.	Mettez l'interrupteur de commande du moteur sur la position MARCHÉ.
	Le volet de départ n'est pas réglé correctement	Réglez le volet de départ conformément à la section LISTE DE CONTRÔLE DE FONCTIONNEMENT de ce guide.
	Vider le réservoir de carburant	Ajoutez du carburant au réservoir conformément à la section LISTE DE CONTRÔLE DE FONCTIONNEMENT de ce guide.
	Le carburant ne se rend pas au carburateur	Tournez la vanne de carburant sur la position MARCHÉ.
	Huile moteur basse	Vérifiez le niveau d'huile et remplissez-le au besoin selon le guide du moteur.
	Bougie d'allumage en mauvais état	Inspectez, nettoyez, réglez l'écartement ou remplacez la bougie d'allumage conformément au guide du moteur.
	Carburant vieux ou éventé	Retirez le carburant éventé et remplacez-le par du carburant frais.
	Le moteur a besoin de service	Emmenez-la dans un centre de service agréé.

# ENTREPOSAGE ET TRANSPORT



## AVIS

### ENTREPOSAGE DE L'ESSENCE

Il est important d'empêcher la formation de dépôts de résidus dans les pièces essentielles du système de carburant. Les carburants mélangés à l'alcool (appelés gasohol, éthanol ou méthanol) attirent l'humidité ce qui entraîne la séparation du carburant et la formation d'acides durant l'entreposage. Le carburant acide et les dépôts de gomme peuvent endommager le circuit de carburant du moteur. Les effets d'un carburant vieux, éventé ou contaminé ne sont pas couverts par la garantie.

**REMARQUE :** L'utilisation d'un stabilisateur de carburant tel que Ethanol Shield™ (vendu séparément) lors de l'entreposage de l'essence aidera à prévenir les problèmes liés aux carburants mélangés à de l'alcool dans les moteurs d'équipement motorisé d'extérieur. Suivez toujours les instructions fournies par le fabricant du stabilisateur de carburant pour le mélanger et l'utiliser correctement.

## Entreposage pendant deux mois ou moins

1. Remplissez le réservoir de carburant conformément à la section LISTE DE CONTRÔLE DE FONCTIONNEMENT de ce guide et ajoutez un stabilisateur de carburant créé pour les carburants à base d'alcool.
2. Démarrez le moteur conformément à la section DÉMARRAGE de ce guide et faites-le tourner pendant dix (10) minutes pour permettre au carburant stabilisé de circuler dans tout le système d'alimentation.
3. Le moteur étant toujours en marche, tournez la vanne de carburant sur la position ARRÊT et laissez le moteur tourner jusqu'à ce qu'il cale par manque de carburant.
4. Laissez le moteur refroidir complètement.
5. Nettoyez la génératrice conformément à la section ENTRETIEN de ce guide.
6. Sur les modèles à démarrage électrique, retirez la pile et placez-la sur un chargeur intelligent conformément à la section ENTRETIEN de ce guide.
7. Rangez la génératrice et la pile dans un endroit propre et sec, à l'abri de la lumière directe du soleil.

## Entreposage pendant plus de deux mois

1. Assurez-vous que le moteur est complètement froid.
2. Tournez la vanne de carburant sur la position MARCHE.
3. Retirez tout le carburant du réservoir, des conduites de carburant et du carburateur en desserrant la vis de vidange située au bas du carburateur et en vidant ensuite le carburant dans un conteneur approprié.
4. Tournez la vanne de carburant sur la position ARRÊT.
5. Changez l'huile moteur.
6. Enlevez la saleté et les débris de la zone autour de la bougie d'allumage, puis utilisez une douille ou une clé à bougie pour retirer la bougie d'allumage.
7. Versez 0,5 once (15 ml) d'huile neuve dans la chambre de combustion du moteur, puis faites tourner le moteur lentement en tirant sur le recul deux (2) fois pour répartir l'huile et lubrifier le cylindre.
8. Installez la bougie d'allumage.
9. Sur les modèles à démarrage électrique, retirez la pile et placez-la sur un chargeur intelligent conformément à la section ENTRETIEN de ce guide.
10. Nettoyez la génératrice conformément à la section ENTRETIEN de ce guide.
11. Rangez la génératrice et la pile dans un endroit propre et sec, à l'abri de la lumière directe du soleil.

---

## Transport



**AVERTISSEMENT:**

**TRANSPORT**

Si vous laissez la génératrice dans un espace clos du véhicule de transport où les températures peuvent augmenter, le carburant risque de s'évaporer et éventuellement d'exploser. Un incendie et des explosions peuvent causer des brûlures graves et/ou la mort. Pour éviter toute fuite ou évaporation de carburant, fixez la génératrice dans un endroit bien ventilé du véhicule de transport, à l'abri de la lumière directe du soleil et d'autres sources de chaleur, et ne transportez pas la génératrice sur des routes accidentées, sauf si le carburant a été vidangé au préalable.

1. Mettez la vanne de carburant sur la position ARRÊT.
2. Mettez l'interrupteur de commande du moteur sur la position ARRÊT.
3. Pour éviter tout déversement de carburant lors du transport, gardez la génératrice en position verticale sur une surface plane.
4. Fixez la génératrice à l'aide de sangles ou d'attaches pour éviter qu'elle ne se renverse ou qu'elle ne soit endommagée par un glissement.

**REMARQUE :** N'utilisez pas la génératrice lorsqu'elle est sur le véhicule de transport.

# SCHÉMAS DE CÂBLAGE

## SCGH5500

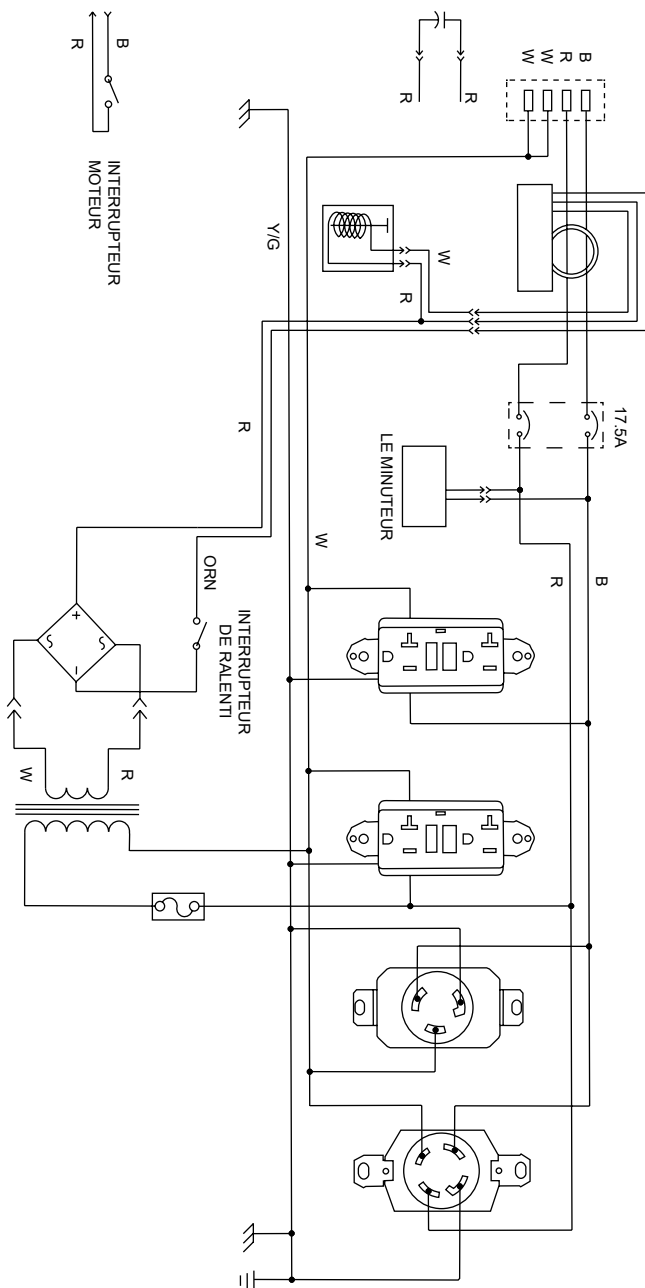

ORN	ORANGE
Y/G	JAUNE/VERT
W	BLANC
B	NOIR
R	ROUGE



# SCGH8500

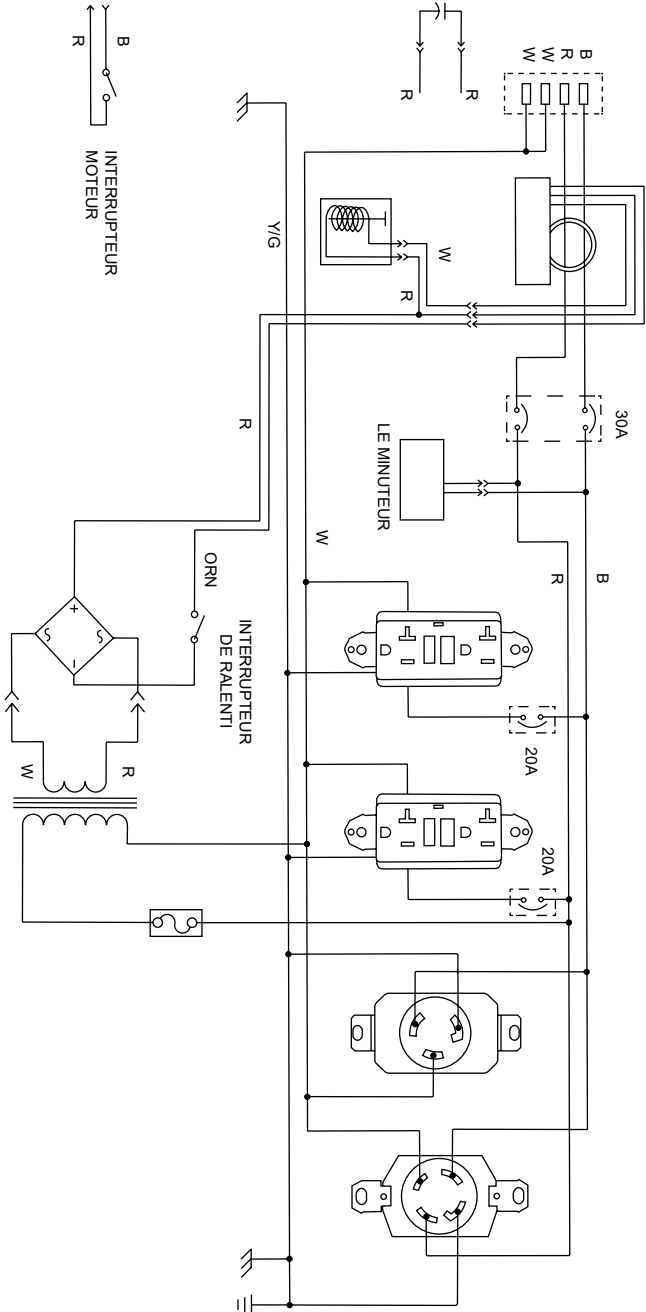

ORN	ORANGE
Y/G	JAUNE/VERT
W	BLANC
B	NOIR
R	ROUGE



# SCGH10000E

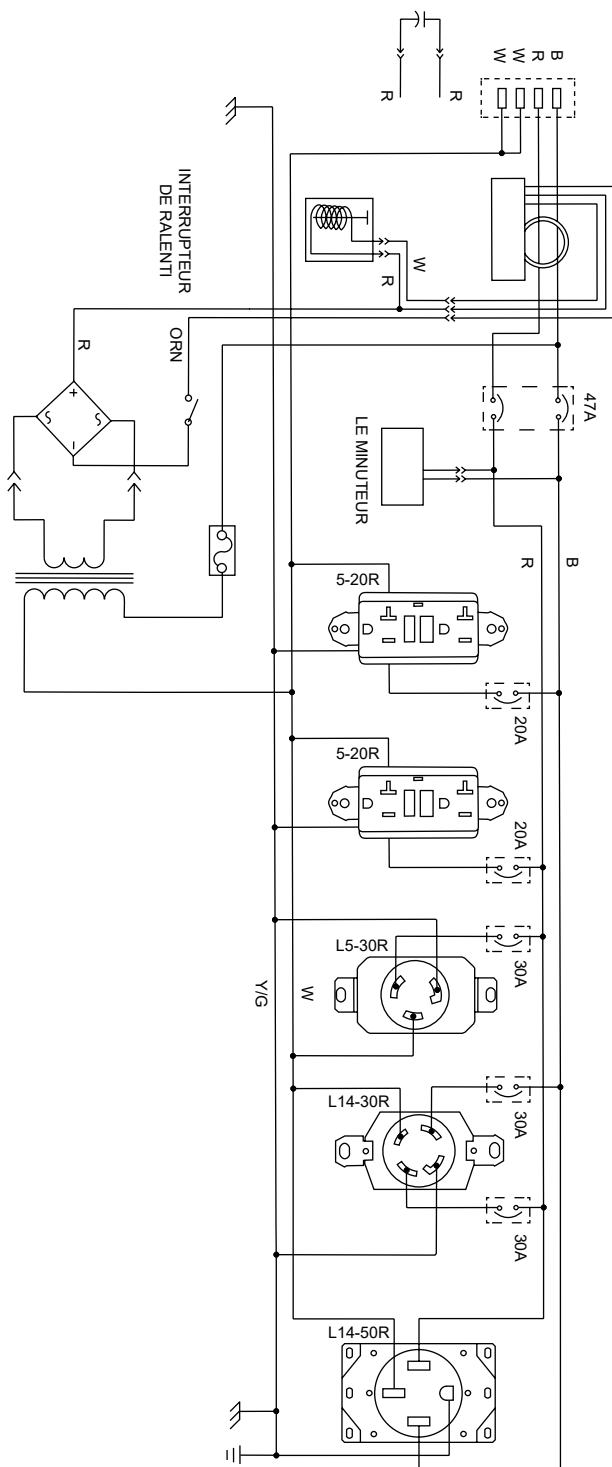

ORN	ORANGE
Y/G	JAUNE/VERT
W	BLANC
B	NOIR
R	ROUGE
B/W	NOIR/BLANC

# CARACTÉRISTIQUES

**Numéro de modèle : SCGH5500 / Numéro de pièce : 70053**

Groupe générateur	Fréquence	60hz
	Tension	120v / 240v
	Phase	Monophasé
	Watts en fonction*	4500 watts
	Watts de démarrage	5500 watts
	Facteur de puissance	1,0
	Taux d'isolation	Classe « F » (105°C / 40°C)
	Capacité en carburant	7,9 gallons / 30 litres
Caractéristiques du moteur	Modèle de moteur	Honda GX270
	Cylindrée	270cc
	Style de démarrage	Corde de démarrage
	Capacité en huile	1,16 quarts / 1,1 litres

**Numéro de modèle : SCGH8500 / Numéro de pièce : 70054**

Groupe générateur	Fréquence	60hz
	Tension	120v / 240v
	Phase	Monophasé
	Watts en fonction*	7000 watts
	Watts de démarrage	8500 watts
	Facteur de puissance	1,0
	Taux d'isolation	Classe « F » (105°C / 40°C)
	Capacité en carburant	7,9 gallons / 30 litres
Caractéristiques du moteur	Modèle de moteur	Honda GX390
	Cylindrée	389cc
	Style de démarrage	Corde de démarrage
	Capacité en huile	1,16 quarts / 1,1 litres

\* Génératrice conforme à la norme ANSI / PGMAG300-2015, Safety and Performance of Portable Generators, de la Portable Generator Manufacturers' Association (PGMA).

## Numéro de modèle : SCGH8500E / Numéro de pièce : 70055

Groupe générateur	Fréquence	60hz
	Tension	120v / 240v
	Phase	Monophasé
	Watts en fonction*	7000 watts
	Watts de démarrage	8500 watts
	Facteur de puissance	1,0
	Taux d'isolation	Classe « F » (105°C / 40°C)
	Capacité en carburant	7,9 gallons / 30 litres
Caractéristiques du moteur	Modèle de moteur	Honda GX390
	Cylindrée	389cc
	Style de démarrage	Électrique et manuel
	Capacité en huile	1,16 quarts / 1,1 litres

## Numéro de modèle : SCGH10000E / Numéro de pièce : 70098

Groupe générateur	Fréquence	60hz
	Tension	120v / 240v
	Phase	Monophasé
	Watts en fonction*	10000 watts
	Watts de démarrage	13000 watts
	Facteur de puissance	1,0
	Taux d'isolation	Classe « F » (105°C / 40°C)
	Capacité en carburant	8,5 gallons / 32 litres
Caractéristiques du moteur	Modèle de moteur	Honda
	Cylindrée	Voir le manuel du moteur pour les spécifications
	Style de démarrage	Électrique
	Capacité en huile	1,79 quarts / 1,7 litres

\* Génératrice conforme à la norme ANSI / PGMA300-2015, Safety and Performance of Portable Generators, de la Portable Generator Manufacturers' Association (PGMA).

**CETTE PAGE A ÉTÉ INTENTIONNELLEMENT LAISSÉE BLANCHE**





**LIRE ATTENTIVEMENT CE GUIDE AVANT L'UTILISATION**

Le fait de ne pas suivre les instructions et les précautions de sécurité de ce guide peut entraîner des dommages matériels, des blessures graves et/ou la mort.

**CONSERVEZ CE MANUEL POUR RÉFÉRENCE  
ULTÉRIEURE**

Copyright © 2024, FNA-Group, Tous droits réservés.





# GENERADOR

## MANUAL DE USO Y CUIDADO

Modelos cubiertos: SCGH5500 / SCGH8500 / SCGH8500E / SCGH10000E

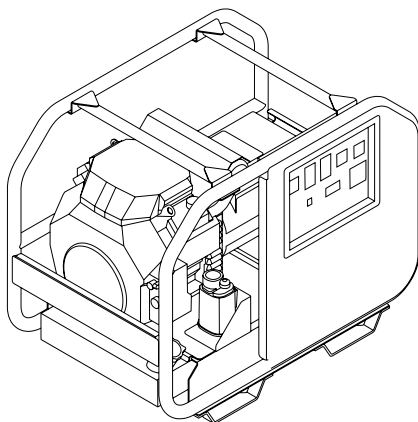
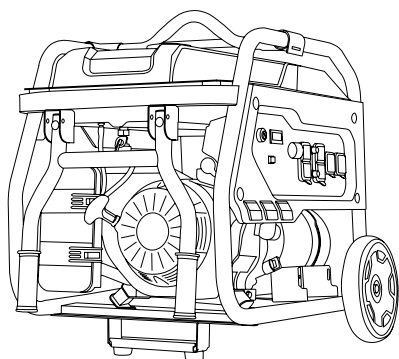

### LEA ESTE MANUAL DETENIDAMENTE ANTES DE LA OPERACIÓN

El incumplimiento de las instrucciones y precauciones de seguridad de este manual puede provocar daños a la propiedad, lesiones graves y/o la muerte.

Si su generador no funciona o si faltan partes o están rotas, NO LO DEVUELVA AL LUGAR DE COMPRA. Comuníquese con nuestro Departamento de Servicio al Cliente llamando al **1-877-362-4271** o enviando un correo electrónico a [cservice@fna-group.com](mailto:cservice@fna-group.com)

### CONSERVE ESTE MANUAL PARA FUTURA REFERENCIA

**NOTA:** Las fotografías y los dibujos lineales utilizados en este manual son sólo para referencia y pueden no representar su modelo específico.

# NOTAS

---

---



## **ADVERTENCIA DE PROPUESTA 65 DE CALIFORNIA**

Este producto y el escape del motor pueden exponerlo a sustancias químicas que en el estado de California se sabe que causan cáncer, defectos de nacimiento u otros daños reproductivos. Para obtener más información sobre la Propuesta 65 de California, visite [www.P65Warnings.ca.gov](http://www.P65Warnings.ca.gov).



## **ADVERTENCIA DE HIDROCARBUROS AROMÁTICOS POLICÍCLICOS**

El elemento del filtro de aire y el ensamble de la caja de aire pueden contener hidrocarburos aromáticos policíclicos (HAP). Algunos HAP pueden causar cáncer. Para evitar la exposición a los HAP, use guantes cuando realice el mantenimiento del filtro de aire.

# CONSERVE ESTE MANUAL PARA USO FUTURO

Conserve este manual para referencia futura. Este manual debe considerarse una parte permanente del producto y permanecer con él. Este manual debe estar disponible para cualquier persona que opere los productos que cubre. Este manual debe permanecer con el (los) producto(s) que cubre si se vende a un nuevo propietario. Si el manual se daña, se pierde o se vuelve inutilizable, puede descargar una nueva copia de las páginas del producto en [www.simpsoncleaning.com](http://www.simpsoncleaning.com) o comuníquese con atención al cliente llamando al 1-877-362-4271.

Anote el número de modelo, el número de serie y la fecha de compra de este producto en los espacios proporcionados a continuación y luego guarde este manual con los recibos de compra para referencia futura.

Número de modelo: \_\_\_\_\_

Número de serie: \_\_\_\_\_

Fecha de compra: \_\_\_\_\_

SCGH5500  
SCGH8500  
SCGH8500E

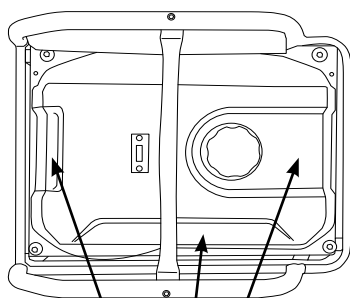

Model Data Decals

SCGH10000E

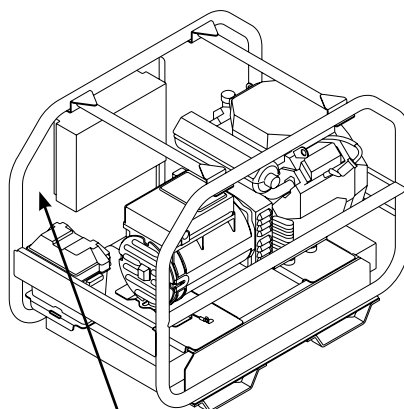

Model Data Decal

# TABLA DE CONTENIDO

<b>INSTRUCCIONES DE SEGURIDAD</b>	<b>4</b>
Símbolos de alerta de peligro	4
Información de emisiones	5
Requisitos especiales	5
<b>RENUNCIAS DE RESPONSABILIDAD</b>	<b>5</b>
<b>ENSAMBLE</b>	<b>6</b>
Desempaque	6
Instalación de las ruedas - SCGH5500, SCGH8500(E)	6
Ensamble e instalación de ménsula de soporte - SCGH5500, SCGH8500(E)	7
Instalación del juego de ruedas - SCGH10000E	8
Instalación de la manija - SCGH10000E	9
Conexión de la batería (Sólo modelos de arranque eléctrico)	10
<b>UBICACIÓN DE COMPONENTE</b>	<b>11</b>
SCGH5500, SCGH8500(E)	11
SCGH10000E	13
<b>TABLEROS DE CONTROL</b>	<b>15</b>
SCGH5500	15
SCGH8500	15
SCGH8500E	15
SCGH10000E	16
<b>CONTADOR DE HORAS</b>	<b>17</b>
<b>CONTROL DE MARCHA EN VACÍO</b>	<b>17</b>
<b>LISTA DE VERIFICACIÓN DE OPERACIÓN</b>	<b>18</b>
Ubicación	18
Condiciones de operación	19
Conexión a tierra	20
Conexión del generador al sistema eléctrico de un edificio	21
Comprobación del aceite del motor	21
Revisión de combustible	23
<b>ARRANQUE DEL MOTOR</b>	<b>26</b>

<b>CONECTAR DISPOSITIVOS</b>	<b>28</b>
Interrupción del circuito de falla a tierra (GFCI)	28
Prueba de los receptáculos GFCI	28
Conexión de dispositivos eléctricos	29
Capacidad de carga del generador	30
Tabla de carga del generador	31
<b>APAGAR EL MOTOR</b>	<b>32</b>
<b>MANTENIMIENTO</b>	<b>33</b>
Mantenimiento del generador	33
Mantenimiento del motor	33
Limpieza	33
Mantenimiento de la batería (sólo modelos con arranque eléctrico)	34
Ajuste de marcha en vacío del motor	34
<b>SOLUCIÓN DE PROBLEMAS</b>	<b>35</b>
Tabla de solución de problemas del generador	35
Tabla de solución de problemas del motor	35
<b>ALMACENAMIENTO Y TRANSPORTE</b>	<b>36</b>
Almacenamiento durante dos meses o menos	36
Almacenamiento durante más de dos meses	37
Transporte	37
<b>DIAGRAMAS DE CABLEADO</b>	<b>38</b>
SCGH5500	38
SCGH8500	39
SCGH8500E	40
SCGH10000E	41
<b>ESPECIFICACIONES</b>	<b>42</b>
Model Number: SCGH5500 / Item Number: 70053	42
Model Number: SCGH8500 / Item Number: 70054	42
Model Number: SCGH8500E / Item Number: 70055	43
Model Number: SCGH10000E / Item Number: 70098	43

# INSTRUCCIONES DE SEGURIDAD



## LEA ESTE MANUAL ANTES DE LA OPERACIÓN

Este manual contiene información e instrucciones de seguridad importantes. No opere este producto hasta que haya leído y entendido completamente todas las instrucciones de seguridad, operación y mantenimiento enumeradas en este manual. Si no se sigue la información contenida en este manual, se producirán daños a la propiedad, lesiones y/o la muerte.

**NOTA:** Las advertencias y precauciones discutidas en este manual no pueden cubrir todas las condiciones y situaciones que puedan ocurrir. El operador debe comprender que la conciencia y la precaución son factores que no se pueden incorporar a este producto y, por lo tanto, deben ser ejercidos por el operador.



## INSTRUCCIONES ADICIONALES

Junto con este manual, asegúrese de leer las instrucciones adicionales proporcionadas tanto en el producto como en el mismo, el equipo adjunto, los accesorios y el motor que alimenta el producto. Preste especial atención a todas las reglas e instrucciones de seguridad adicionales sobre los procedimientos adecuados de arranque, operación y apagado. Utilice siempre cualquier vestimenta protectora recomendada que pueda ser necesaria para operar el equipo de manera segura.



## SÍMBOLOS DE ALERTA DE PELIGRO

Asegúrese de comprender los símbolos de seguridad y las definiciones que se enumeran a continuación. Cada símbolo contiene una de cuatro palabras: **PELIGRO**, **ADVERTENCIA**, **PRECAUCIÓN**, **AVISO**, que indican diferentes niveles de severidad de peligro. Estos símbolos se utilizan a lo largo de este manual y son seguidos por información sobre un peligro específico, las consecuencias del peligro y las instrucciones sobre cómo evitar el peligro. El no prestar atención a estos símbolos y seguir las instrucciones proporcionadas con ellos resultará en daños a la propiedad, lesiones y/o la muerte.



**PELIGRO:**

Indica una situación de peligro inminente que, si no se evita, provocará daños materiales, lesiones graves, y/o muerte.



**ADVERTENCIA:**

Indica una situación potencialmente peligrosa que, si no se evita, podría ocasionar daños a la propiedad, lesiones graves, y/o muerte.



**PRECAUCION:**

Indica una situación peligrosa que, si no se evita, podría provocar daños a la propiedad y/o lesiones menores a moderadas.

**AVISO**

Indica información que se considera importante pero no está relacionada directamente con un peligro.

## Información de emisiones

La Agencia de Protección Ambiental (y la Junta de Generadores de Recursos del Aire de California certificada según las normas de CA) requiere que este generador cumpla con las normas de emisiones de escape y evaporación. Ubique la calcomanía de cumplimiento de emisiones en el motor para determinar qué estándares cumple el generador y qué garantía se aplica. Este generador está certificado para funcionar con gasolina.

El sistema de control de emisiones incluye los siguientes componentes (si están equipados):

### **Sistema de inducción de aire**

- Tubo o múltiple de admisión
- Depurador de aire

### **Sistema de combustible**

- Carburador
- Tanque y tapa de combustible
- Líneas de combustible
- Líneas de ventilación evaporativa
- Depósito de carbón

### **Sistema de ignición**

- Bujía
- Módulo de ignición

### **Sistema de escape**

- Múltiple de escape
- Silenciador
- Válvula de pulso de aire
- Catalizador

---

## Requisitos especiales

- En algunas áreas, se requiere que los generadores estén registrados en las compañías de servicios públicos locales.
- Si el generador se usa en un sitio de construcción, puede haber regulaciones adicionales que deben observarse.
- Puede haber reglamentos, códigos locales u ordenanzas federales y/o estatales adicionales de la Administración de Salud y Seguridad Ocupacional (OSHA) que se apliquen al uso previsto del generador. Consulte a un electricista calificado, a un inspector eléctrico o a la agencia local que tenga jurisdicción en su área.

---

# RENUNCIAS DE RESPONSABILIDAD

---

- Toda la información de esta publicación se basó en la información de producto más reciente disponible en el momento de la impresión. El Grupo FNA se reserva el derecho de cambiar, alterar y/o mejorar el producto y este documento en cualquier momento, sin previo aviso y sin incurrir en cualquier obligación.
- Las imágenes y figuras de este manual deben utilizarse únicamente como referencia. Puede haber diferencias entre las imágenes y figuras y el producto físico.
- Este generador puede estar equipado con un silenciador de supresor de chispas. Si está equipado, el propietario/operador debe mantener el supresor de chispas en buen estado de operación. En el estado de California, la ley requiere un supresor de chispas (Sección 4442 del Código de Recursos Públicos de California). Otros estados pueden tener leyes similares. Se aplican leyes federales en territorios federales.

# ENSAMBLE

Siga los pasos descritos en esta sección para desempacar y ensamblar su generador. Si tiene alguna pregunta sobre el desempaque o el ensamble de su generador, tenga a mano su número de modelo y número de serie, y comuníquese con atención al cliente al 1-877-362-4271 o envíe un correo electrónico a [cservice@fna-group.com](mailto:cservice@fna-group.com).

## Desempaque

1. Coloque el cartón de envío sobre una superficie sólida y plana.
2. Corte con cuidado la parte superior de la caja para abrirla.
3. Corte con cuidado cada esquina de la caja de arriba a abajo.
4. Coloque cada lado de la caja de cartón en el suelo.
5. Retire todo del cartón.

## Instalación de las ruedas - SCGH5500, SCGH8500(E)

Deslice el eje a través de la rueda, la primera arandela, el orificio de montaje del marco y la segunda arandela. Después inserte el sujetador a través del orificio en el eje para asegurar el ensamble. Este proceso debe realizarse en ambos lados del generador.

**NOTA:** Las ruedas del generador no están diseñadas para uso en caminos.

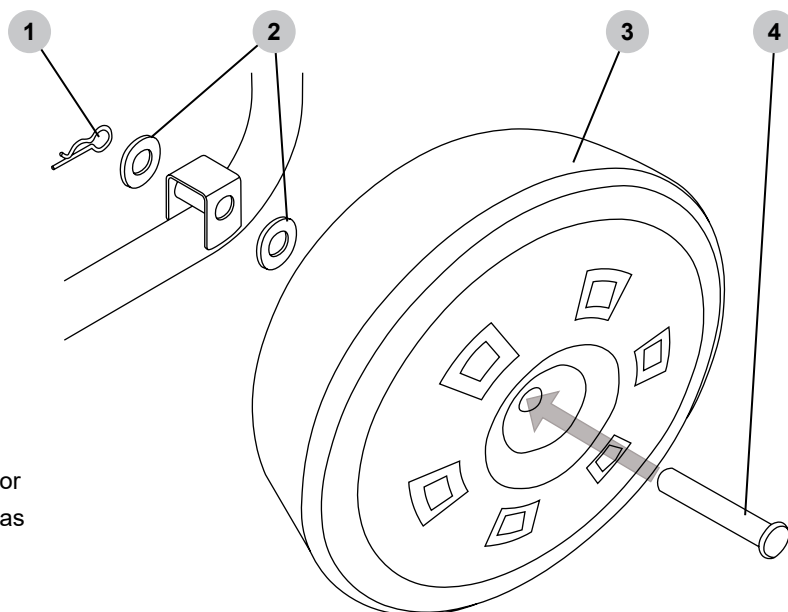

1. Sujetador
2. Arandelas
3. Rueda
4. Eje



## Ensamble e instalación de ménsula de soporte

SCGH5500, SCGH8500(E)

**Ensamble de ménsula:** Si las patas de hule aún no están instaladas en la ménsula de soporte, deslice ambos pernos M6x18 a través de las patas de hule y después a través de la ménsula de soporte, y apriete las tuercas M6 en los pernos para asegurar los ensambles.

**Instalación de ménsula ensamblada:** Deslice ambos pernos M8x16 a través de la ménsula de soporte y el marco, y después apriete las tuercas M8 en los pernos para asegurar el ensamble.

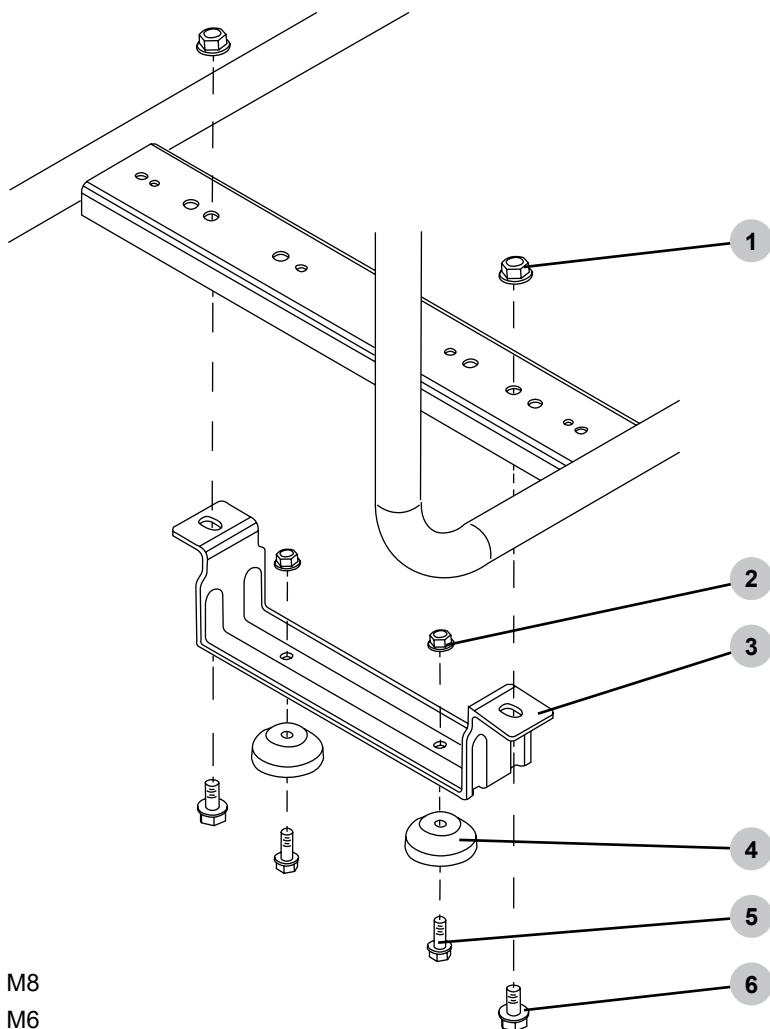

1. Tuercas M8
2. Tuercas M6
3. Ménsula de soporte
4. Patas de hule
5. Pernos M6x18
6. Pernos M8x16

# Instalación del juego de ruedas (opcional)

SCGH10000E



**! ADVERTENCIA:**

**PELIGRO DE APLASTAMIENTO**

El generador es muy pesado. Utiliza un aparejo adecuado al levantar el generador. Nunca se pare debajo del generador mientras lo mueve.

NO coloque la mano entre las patas del generador y el marco del juego de ruedas. Es posible que le aplasten la mano.

1. Baje con cuidado el generador sobre el marco del juego de ruedas mientras alinea los orificios de montaje.

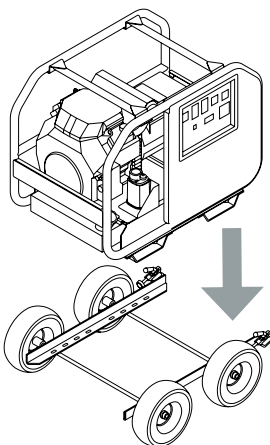

2. Inserte el perno a través de la base del generador y el marco del juego de ruedas. Enrosque una tuerca de bloqueo de 3/8"; apriete firmemente.

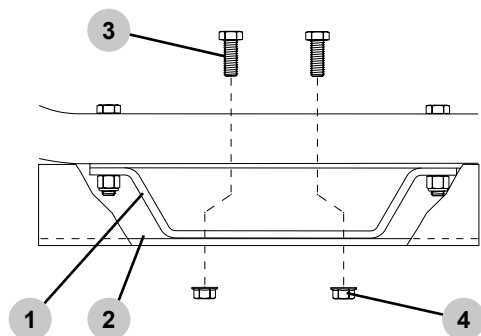

1. Pie del generador
2. Marco del juego de ruedas
3. Perno de 3/8 x 1"
4. Contratuerca con inserto de nylon 3/8"

## Instalación de la manija (opcional)

SCGH10000E

1. Sostenga la manija a la izquierda del marco del generador como se muestra a continuación, luego deslice la manija hacia la derecha en el marco teniendo cuidado de alinear los orificios.

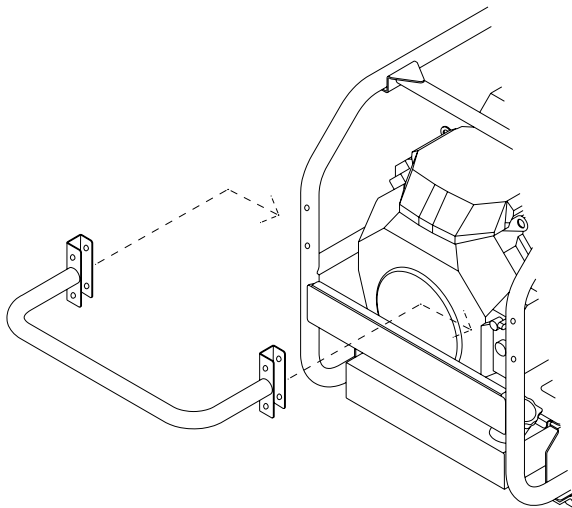

2. Coloque una arandela plana en cada perno. Deslice los pernos a través del soporte de la manija y el marco del generador. Coloque una arandela plana en las roscas expuestas de cada perno. Enrosque una contratuerca con inserto de nailon en cada perno; apriete de forma segura.

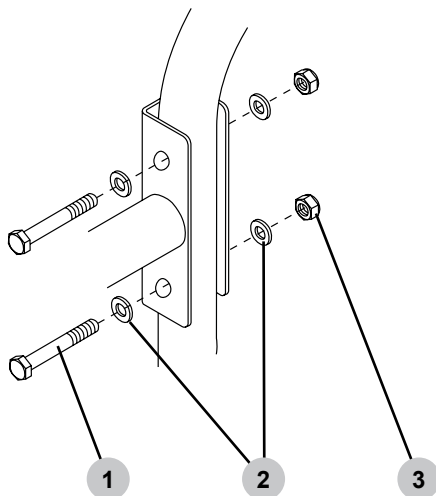

1. Perno M8 x 60 mm
2. Arandela plana M8
3. Contratuerca con inserto de nylon M8

## Conexión de la batería (solo modelos con arranque eléctrico)



**ADVERTENCIA: ÁCIDO**

Las baterías contienen ácido sulfúrico. El ácido sulfúrico es altamente corrosivo. El contacto con la piel puede provocar quemaduras graves; el contacto con los ojos puede provocar ceguera permanente; y la ingestión accidental puede causar la muerte. Para evitar el contacto con el ácido sulfúrico, utilice siempre equipo de protección cuando manipule las baterías. Si el ácido entra en contacto con la piel, enjuáguela con agua fría durante 10 a 15 minutos. Quítese inmediatamente la ropa contaminada y lave bien la piel subyacente.



**ADVERTENCIA: CONEXIONES DE LA BATERÍA**

Retire siempre primero el cable negro negativo (-) de la batería y conecte siempre el cable negro negativo (-) de la batería al final. De lo contrario, las herramientas metálicas podrían provocar un cortocircuito en el marco, lo que podría provocar quemaduras o que la batería explote.

### SCGH8500E

La batería incluida con el generador es una batería estilo tractor de jardín de 12 voltios y 11 Ah. Para conectar la batería, deberá instalar los cables de la batería siguiendo los pasos que se describen a continuación.

1. Retire las cubiertas de los terminales de la batería (si corresponde).
2. Conecte el cable rojo (1) al terminal positivo (+) de la batería con el perno y la tuerca suministrados.
3. Conecte el cable negro (2) al terminal negativo (-) de la batería con el perno y la tuerca suministrados.
4. Asegúrese de que tanto las conexiones positivas como las negativas estén seguras.
5. Deslice las botas de goma sobre ambos terminales y los accesorios de conexión.

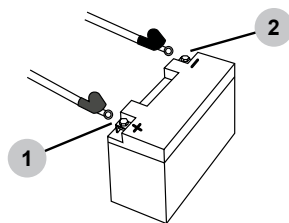

### SCGH10000E

La batería incluida con el generador es una batería estilo "U1" de 12 voltios y 36 Ah. Para conectar la batería, deberá instalar los cables de la batería siguiendo los pasos que se describen a continuación.

1. Retire la tapa de la caja de la batería.
2. Coloque con cuidado la batería en la caja de la batería.
3. Coloque el cable rojo positivo (+) de la batería (1) en el borne positivo (+) de la batería. Apriete firmemente.
4. Coloque el cable negro negativo (-) de la batería (2) en el borne negativo (-) de la batería. Apriete firmemente.
5. Vuelva a colocar la tapa en la caja de la batería.

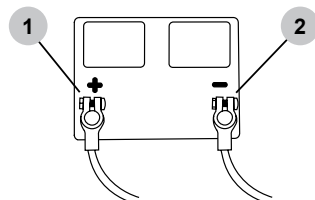

# UBICACIÓN DE COMPONENTE

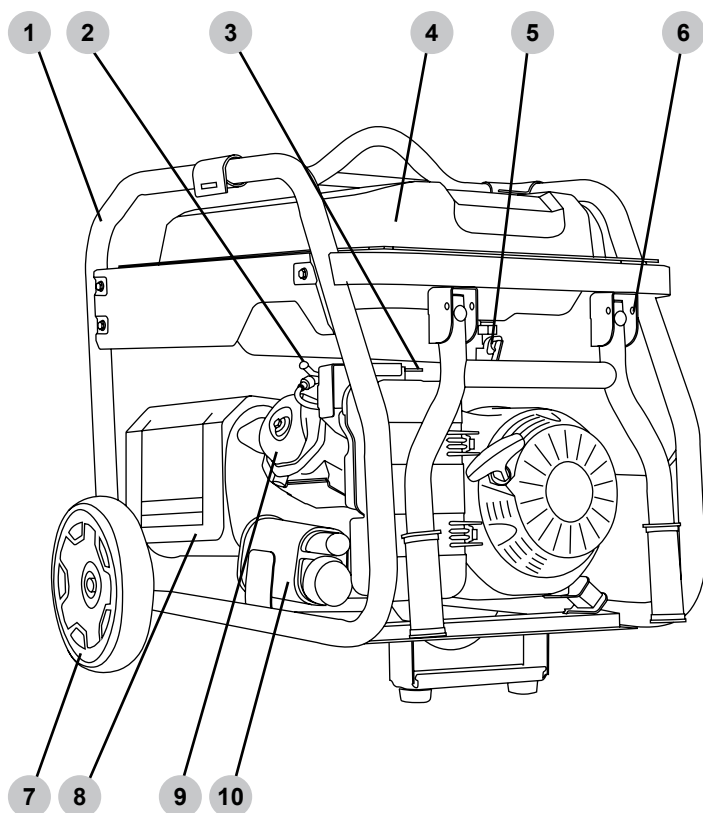

1. Marco
2. Bujía
3. Estrangulador
4. Tanque de combustible
5. Válvula de combustible
6. Pasador de paro de manija
7. Ruedas
8. Protección de calor de escape
9. Culata de cilindro de motor
10. EVAP / Depósito de carbono

**NOTA:** Los dibujos lineales utilizados en este manual pueden no representar su modelo específico.

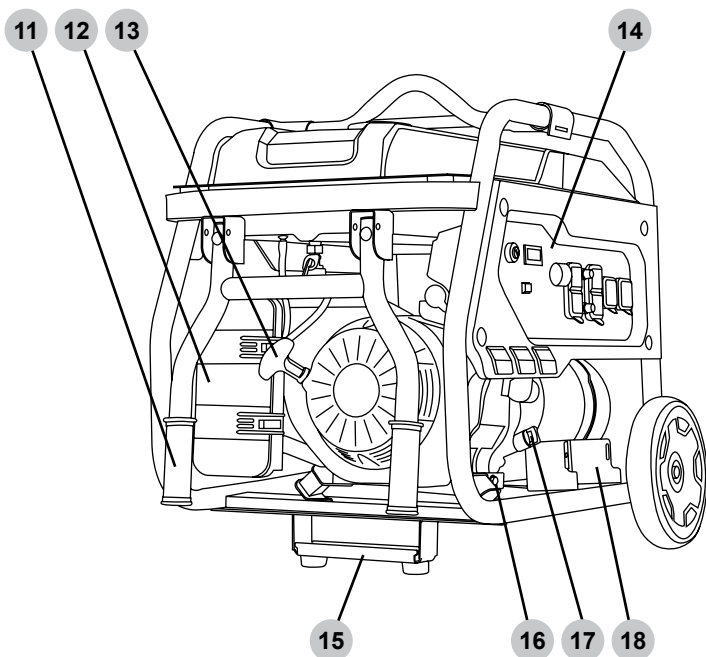

- 11. Manija
- 12. Caja del filtro de aire
- 13. Retroceso de motor de arranque
- 14. Tablero de control
- 15. Ménsula de soporte
- 16. Tapón de drenaje de aceite del motor
- 17. Varilla de medición de aceite
- 18. Charola de batería (sólo modelos con arranque eléctrico)

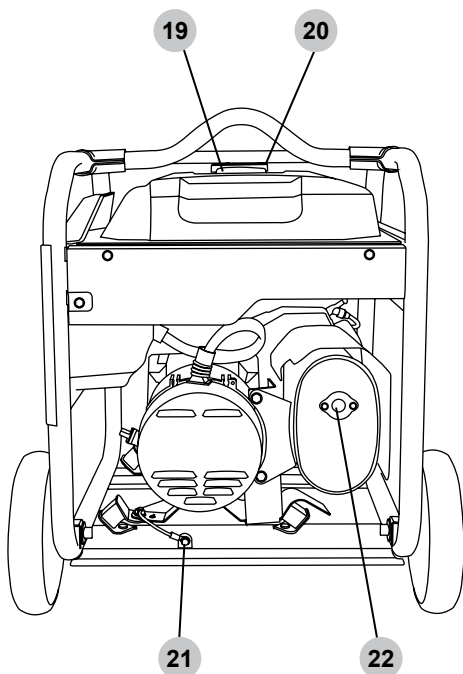

- 19. Tapa de tanque de combustible
- 20. Indicador de nivel de combustible
- 21. Terminal de tierra de marco
- 22. Supresor de chispa (si está equipado)

**NOTA:** Los dibujos lineales utilizados en este manual pueden no representar su modelo específico.

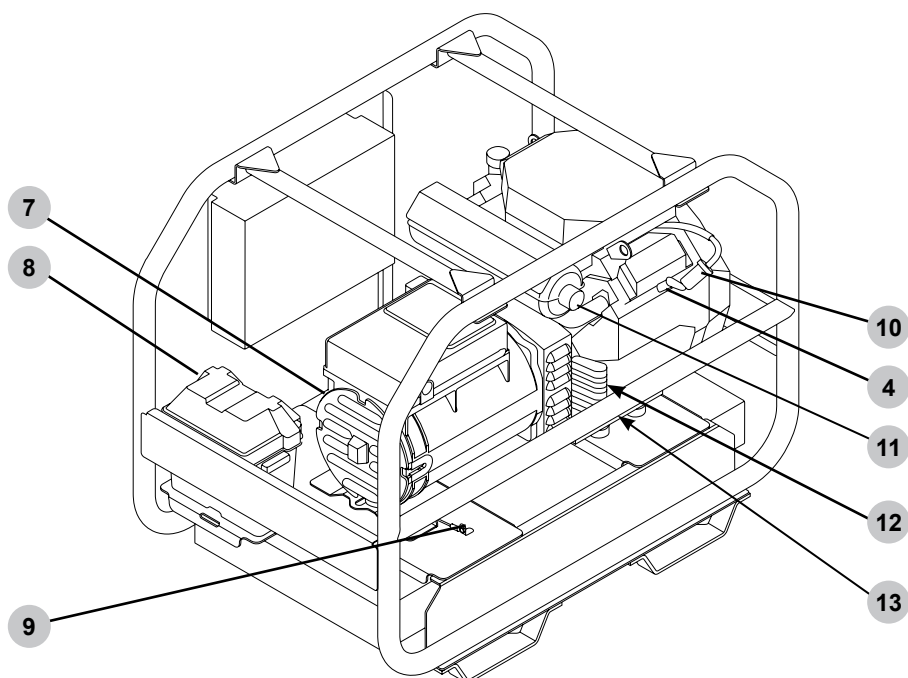
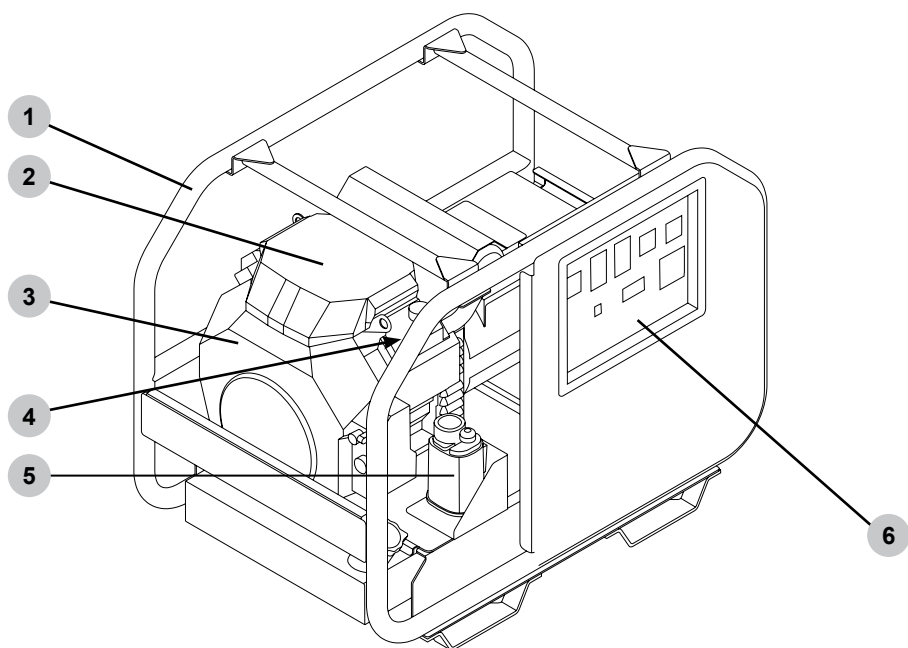

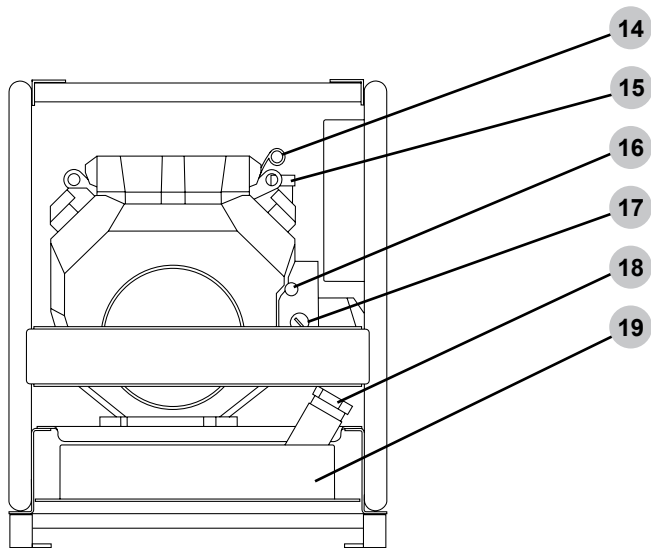

1. Marco
2. Caja de filtro de aire del motor
3. Motor de dos cilindros
4. Bujía
5. EVAP/bote de carbono
6. Panel de control
7. Alternador
8. Caja de batería
9. Terminal de tierra del marco
10. Filtro de combustible del motor
11. Parachispas (si está equipado)
12. Filtro de aceite del motor (no se muestra)
13. Manguera de drenaje de aceite del motor (no se muestra)
14. Varilla de nivel de aceite del motor
15. Tapón de llenado de aceite del motor
16. Estrangulador del motor
17. Interruptor de encendido/apagado del motor
18. Tapón de llenado de combustible del motor
19. Depósito de combustible



# TABLEROS DE CONTROL

## SCGH5500

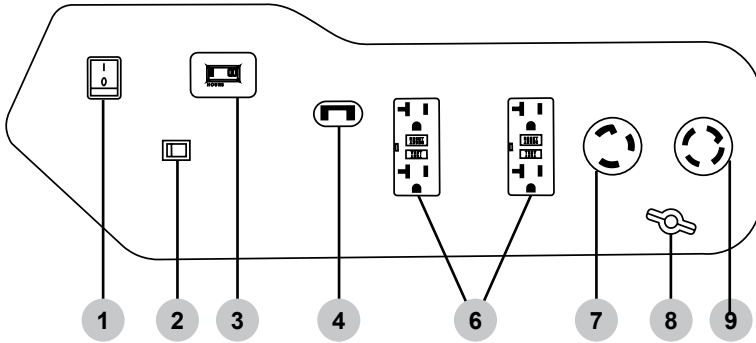

## SCGH8500

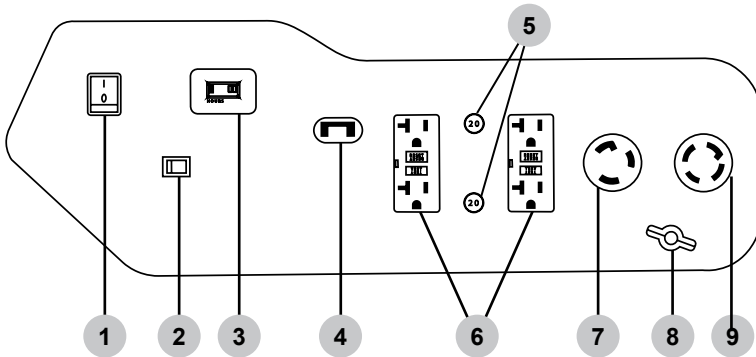

## SCGH8500E

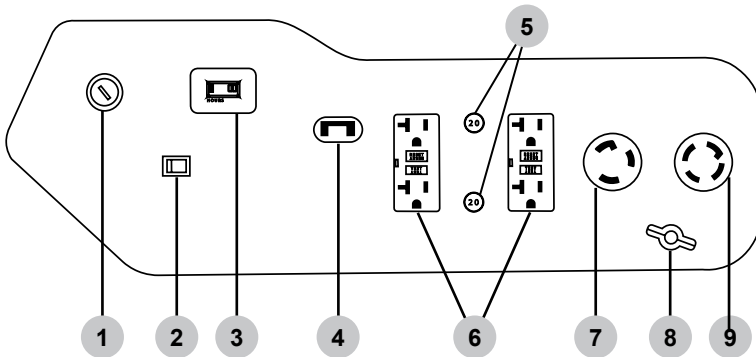

# SCGH10000E

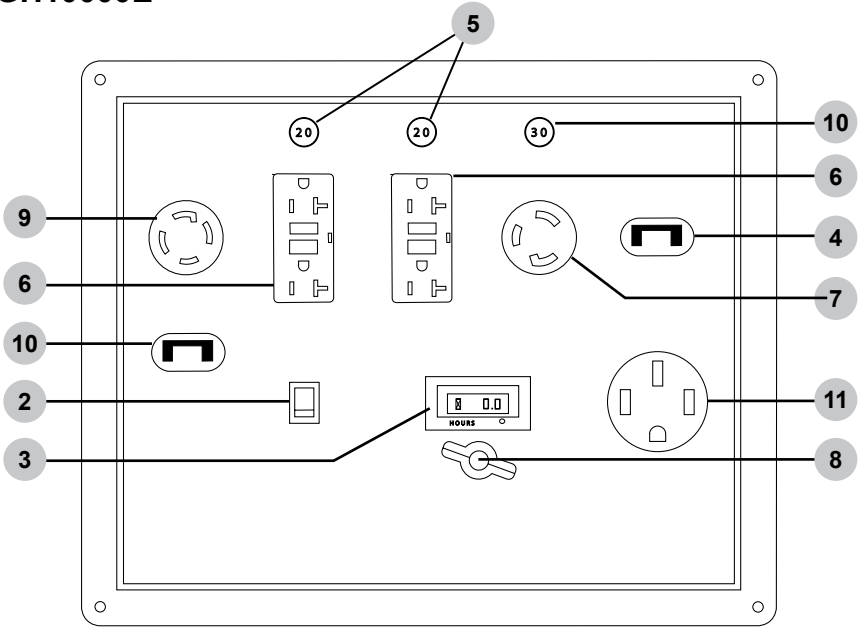

1. Interruptor de control del motor
2. Interruptor de control de ralentí (si está equipado)
3. Contador de horas
4. Disyuntores principales: SCGH5500 de 17,5A, SCGH8500(E) de 30A, SCGH10000E de 47A.
5. Disyuntor de 20A
6. Receptáculo GFCI dúplex de 120 V CA, monofásico, 60 Hz (NEMA 5-20R)
7. Receptáculo de bloqueo por giro de 120 V CA, monofásico, 60 Hz (NEMA L5-30R)
8. Terminal de tierra
9. Receptáculo de cierre giratorio de 120/240 V CA, monofásico, 60 Hz (NEMA L14-30R)
10. Disyuntor de 30A
11. 120 / 240v CA, monofásico, (NEMA 14-50R)

# CONTADOR DE HORAS

## Contador de horas

El contador de horas realiza un seguimiento del tiempo durante el funciona el generador. El icono del reloj de arena parpadea cuando el motor está funcionando para indicar que el medidor está rastreando las horas de operación. La pantalla de hora digital muestra las horas de operación registradas. Para conocer la ubicación del contador de horas, consulte la sección UBICACIÓN DE COMPONENTES de este manual.

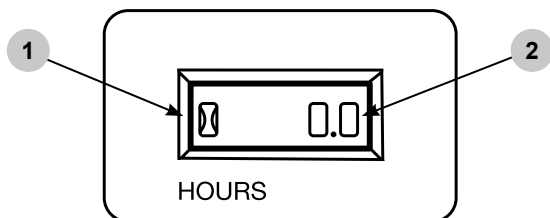

1. Icono de reloj de arena
2. Pantalla digital de tiempo

## CONTROL DE MARCHA EN VACÍO (si está equipado)

### Control de marcha en vacío

La función de control de marcha en vacío reduce automáticamente la velocidad del motor cuando no hay carga eléctrica en el generador. La velocidad de marcha en vacío del motor más baja ahorra combustible, reduce el desgaste del motor y reduce el ruido. La velocidad del motor aumentará automáticamente cuando se aplique una carga eléctrica al generador.

Para activar la función de control de marcha en vacío, encienda el interruptor de control de marcha en vacío. Para desactivar la función de control de marcha en vacío, apague el interruptor de control de marcha en vacío. Para conocer la ubicación del interruptor de control de marcha en vacío, consulte la sección TABLEROS DE CONTROL de este manual. La función de control de marcha en vacío debe estar apagada antes de arrancar o detener el generador. Permita siempre que el motor se caliente y que la marcha en vacío se establezca antes de encender el interruptor de control de marcha en vacío o colocar una carga eléctrica en el generador.

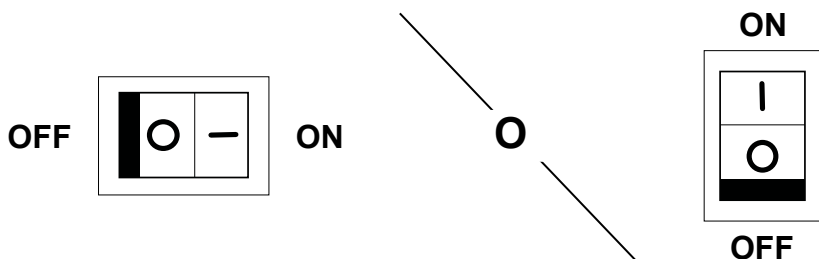

### INTERRUPTOR DE CONTROL DE RALENTÍ

# LISTA DE VERIFICACIÓN DE OPERACIÓN

## Ubicación

Sólo use el generador en el exterior en un área bien ventilada y siempre considere cuidadosamente las corrientes de aire y viento cuando esté funcionando. Coloque el generador en una superficie nivelada antes de cualquier operación y deje un espacio libre de dos (2) pies en todos los lados del motor mientras está en funcionamiento.

- Nunca use el generador dentro de una casa, garaje o cualquier otro tipo de recinto, incluso si las puertas y ventanas están abiertas.
- Instale un detector de monóxido de carbono en cualquier edificio ocupado cerca del motor en marcha.
- Si experimenta dolor de cabeza, náuseas, mareos, somnolencia o debilidad mientras el generador está funcionando, salga al aire libre y busque atención médica de inmediato.



**! ADVERTENCIA: VAPEURS TOXIQUES**

El escape del motor contiene monóxido de carbono, un gas venenoso, inodoro e incoloro. Operar un motor en interiores lo matará en minutos. Nunca use este producto dentro de una casa, garaje o cualquier otro tipo de recinto, incluso si las puertas y ventanas están abiertas. Opere el motor en el exterior por lo menos a 20 pies (6 metros) de distancia de ventanas, puertas y ductos de ventilación. Considere cuidadosamente la dirección del viento y las corrientes de aire cuando utilice este producto al aire libre para evitar respirar el escape del motor. Siempre utilice un detector de monóxido de carbono en cualquier edificio ocupado cerca del motor en operación.

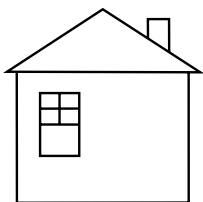
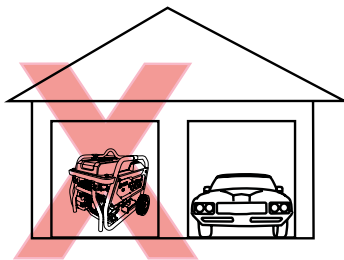
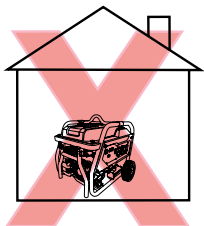

## Condiciones de operación

Antes de arrancar el motor, elimine el exceso de suciedad y escombros de las rejillas de ventilación, el escape y las áreas de retroceso del motor de arranque. Después, verifique si hay partes sueltas o dañadas, fugas de aceite o combustible y cualquier otra condición que pueda afectar la operación adecuada. Repare o reemplace todas las partes dañadas o defectuosas inmediatamente. Mantenga siempre todas las protecciones de seguridad en su lugar y en buen estado de operación. Por razones de seguridad, el fabricante recomienda que todo el mantenimiento y las reparaciones las realice un centro de servicio autorizado. Nunca mueva ni incline el generador mientras está en operación. Use el generador sólo para el propósito para el que fue diseñado. Si tiene preguntas sobre el uso adecuado de su generador, comuníquese con el servicio de atención al cliente al 1-877-362-4271 o [cservice@fnagroup.com](mailto:cservice@fnagroup.com).



### **ADVERTENCIA:** OPERACIÓN SIN CAPACITACIÓN

Las personas sin capacitación, niños pequeños, y mascotas se pueden lesionar seriamente o morir si se permite que operen incorrectamente o jueguen con un generador en operación. Asegúrese que cualquier persona que opere el generador reciba instrucciones adecuadas, entienda la operación segura, y haya leído el manual del propietario antes de operar este producto. No permita que niños operen el generador sin supervisión de los padres. Mantenga a los niños pequeños y mascotas alejados del generador mientras esté en operación. Siempre apague el generador antes de abandonar el área.



### **ADVERTENCIA:** REVISIÓN ANTES DE OPERACIÓN

No revisar este producto antes de su uso podría resultar en una situación peligrosa que resulte en daños al producto lesiones graves y/o la muerte. Para evitar estos peligros, revise el generador antes de cada uso. Verifique si hay partes sueltas o dañadas, señales de fugas de aceite o combustible, protecciones faltantes, ventilas de enfriamiento obstruidas, o cualquier otra condición que pueda afectar la operación adecuada. Repare o reemplace todas las partes dañadas o defectuosas y mantenga todas las protecciones de seguridad en su lugar y en buenas condiciones de operación antes de usar el generador.



### **PRECAUCION:** SUPERFICIES CALIENTES

Un motor en operación produce calor. Las superficies del motor, los componentes relacionados y los gases de escape del motor se calientan lo suficiente como para causar quemaduras leves moderadas o encender materiales al entrar en contacto. Para evitar quemaduras, no toque las superficies del motor ni los gases de escape mientras está en funcionamiento y deje que el motor se enfríe completamente antes de moverlo, tocarlo o realizar cualquier mantenimiento. Para evitar un incendio, mantenga todos los materiales inflamables al menos a cinco pies de distancia de todos los lados del producto.



**ADVERTENCIA:**

**PARTES MÓVILES**

Este producto tiene muchas partes que se mueven a altas velocidades. Las partes móviles pueden causar lesiones por aplastamiento, fracturas, laceraciones severas, y/o amputaciones traumáticas. Para evitar lesiones, nunca coloque los dedos, manos, pies, u otras partes del cuerpo cerca del motor en operación. Nunca opere el productor con las cubiertas, aros de refuerzo u otras protecciones retirados. No use ropa holgada, cordones que cuelguen, o cualquier otro artículo que cuelgue que se pudiera enredar en las partes móviles durante la operación. Ate el cabello largo y quítese las joyas antes de operar.

## Conexión a tierra

Conectar a tierra el generador ayuda a prevenir descargas eléctricas si se desarrolla una condición de falla a tierra en el generador o en los dispositivos eléctricos conectados. Una conexión a tierra adecuada también ayuda a disipar la electricidad estática, que a menudo se acumula en dispositivos sin conexión a tierra. Es especialmente importante conectar a tierra un generador con un juego de ruedas instalado. Los generadores cubiertos en este manual tienen dos terminales de tierra, uno en el marco y otro en los tableros de control. Para conocer la(s) ubicación(es) de las terminales de tierra, consulte la sección UBICACIÓN DE LOS COMPONENTES de este manual. Se recomienda enfáticamente que consulte NEC 250.34 (secciones A, B y C) y/o consulte con un electricista local sobre los requisitos de conexión a tierra en su área antes de operar el generador.



**PELIGRO:**

**CONEXIÓN A TIERRA**

Si no conecta a tierra correctamente su generador, se creará un peligro de descarga eléctrica que podría provocar lesiones graves o la muerte. Para evitar un riesgo de descarga eléctrica, asegúrese de proporcionar la conexión a tierra correcta para el uso deseado del generador de acuerdo con el Código Eléctrico Nacional (NEC) 250.3 (secciones A, B y C) o consulte con un electricista local para conocer los requisitos de conexión a tierra adecuada.



**PELIGRO:**

**ELECTROCUCIÓN**

No conecte dispositivos con cables eléctricos desgastados, deshilachados, desnudos o dañados de otra manera al generador. Los cortocircuitos eléctricos causados por cableado dañado pueden dañar el generador y tocar cables eléctricos dañados con corriente o cables desnudos causará lesiones graves o la muerte. Para evitar estos peligros de electrocución, revise todos los cables eléctricos antes de usarlos y no use cables que estén dañados o que muestren cables desnudos.

## Conexión del generador al sistema eléctrico de un edificio

No intente retroalimentar la energía a su casa desde el generador. La retroalimentación es tratar de energizar su hogar conectando el generador a un tomacorriente de pared. La retroalimentación puede dañar los dispositivos eléctricos en su hogar, iniciar un incendio eléctrico y causar lesiones graves o la muerte a los trabajadores de servicios públicos y otras personas en su red eléctrica.

Se recomienda usar un interruptor de transferencia al conectar un generador directamente al sistema eléctrico de un edificio. Las conexiones de un generador portátil al sistema eléctrico de un edificio deben ser realizadas por un electricista calificado y en estricto cumplimiento de todos los códigos y leyes eléctricos nacionales y locales.



### **ADVERTENCIA: RETROALIMENTACIÓN**

La retroalimentación puede dañar los dispositivos eléctricos en su hogar, iniciar un incendio eléctrico y puede causar lesiones graves o la muerte a los trabajadores de servicios públicos y otras personas en su red eléctrica. Para evitar la retroalimentación, no conecte el generador en los tomacorrientes de su hogar y haga que un electricista calificado instale el generador si se usa como fuente de energía de respaldo.

---

## Comprobación del aceite del motor



### **PRECAUCION: ACEITE CALIENTE**

El aceite caliente puede provocar quemaduras graves. Para evitar quemarse al cambiar o revisar el aceite del motor, use guantes adecuados y cambie el aceite cuando el motor esté tibio pero no caliente.



### **AVISO**

### **SENSOR DE ACEITE BAJO**

El sensor de nivel bajo de aceite (si está equipado) detendrá automáticamente el motor cuando el nivel de aceite caiga por debajo del límite seguro. Para evitar una parada inesperada, verifique el nivel de aceite antes de cada uso, llene hasta el límite superior y siempre opere el motor sobre una superficie nivelada.



### **AVISO**

### **LLENE ACEITE DEL MOTOR ANTES DE USAR**

El motor sale de fábrica sin aceite. Hacer funcionar el motor sin aceite provocará daños graves al motor y anulará la garantía. Para evitar causar daños al motor y anular la garantía, llene el motor con el tipo de aceite recomendado antes de arrancar.



# AVISO

## UTILICE ACEITE DE MOTOR CORRECTO

El aceite es un factor importante en el rendimiento y la vida útil de cualquier motor. El uso de aceite incorrecto puede dañar el motor y anular la garantía. Para evitar causar daños al motor y anular la garantía, verifique y cambie el aceite según sea necesario utilizando el aceite de motor correcto.

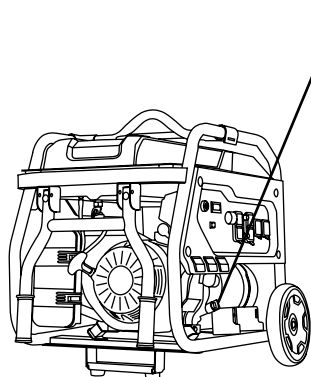

SCGH5500, SCGH8500(E)

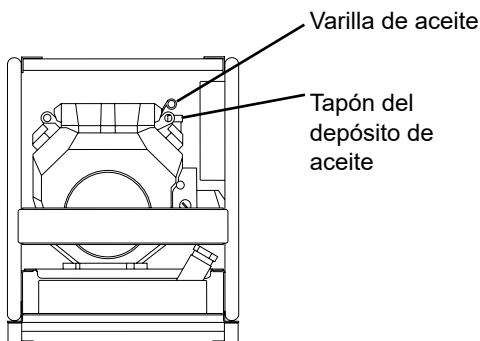

SCGH10000E

### SCGH5500, SCGH8500(E)

1. Verifique el aceite con el generador en una superficie nivelada y el motor apagado.
2. Desenrosque la varilla medidora de aceite del motor y extráigala, luego limpie la varilla medidora.
3. Coloque la varilla medidora limpia en el cuello de llenado, pero no la enrosque; déjela reposar en el cuello de llenado.
4. Retire la varilla medidora del cuello de llenado y verifique el nivel de aceite. El nivel de aceite debe estar entre los límites superior e inferior de aceite de la varilla medidora.
5. Si el nivel es bajo, agrega el aceite recomendado al cárter hasta que el nivel alcance el límite superior de la varilla medidora. Consulte el manual del motor para conocer el aceite recomendado.
6. Instale la varilla medidora y apriete la tapa enroscándose en el cuello de llenado.

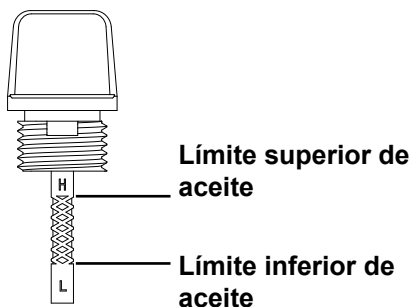



## SCGH10000E

1. Verifique el aceite con el generador en una superficie nivelada y el motor apagado.
2. Saque completamente la varilla medidora de aceite del motor y luego límpiela.
3. Coloque la varilla medidora limpia completamente en el tubo de la varilla medidora.
4. Retire la varilla medidora y verifique el nivel de aceite. El nivel de aceite debe estar entre los límites superior e inferior de aceite de la varilla medidora.
5. Si el nivel es bajo, agrega el aceite recomendado al cárter hasta que el nivel alcance el límite superior de la varilla medidora. Consulte el manual del motor para conocer el aceite recomendado.
6. Coloque la varilla medidora completamente en el tubo de la varilla medidora.

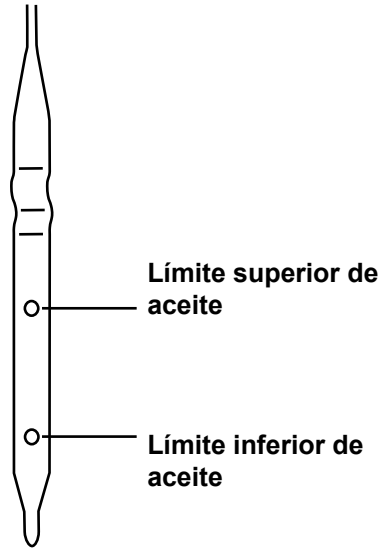

---

## Revisión de combustible



**ADVERTENCIA:**

**ABASTECIMIENTO DE COMBUSTIBLE**

La gasolina es altamente inflamable y sus vapores son extremadamente explosivos. Los incendios y explosiones pueden causar quemaduras graves y/o la muerte. Mantenga la gasolina alejada de llamas, chispas y otras fuentes de ignición. Rellene el combustible al aire libre en un área bien ventilada con el motor parado y frío. Limpie la gasolina derramada y deje que el motor se seque antes de arrancar. Mantenga un extintor de incendios a mano mientras recarga combustible. No opere el motor con fugas en el sistema de combustible. No almacene gasolina cerca de otros materiales inflamables.



**AVISO**

**COMBUSTIBLE VIEJO**

La gasolina vieja puede crear depósitos que obstruyan los sistemas de combustible y dificulten el arranque y desempeño deficiente. Los daños causados por combustible viejo no están cubiertos por la garantía. Para minimizar los depósitos, evitar problemas de desempeño relacionados con el combustible antiguo y evitar costosos trabajos de reparación, no utilice gasolina con una antigüedad superior a 30 días.



## AVISO

### MEZCLAS DE ALCOHOL

El uso de gasolina con una mezcla de alcohol superior al 10% (E10) dañará el motor. Los daños causados por el uso de una mezcla de alcohol del 15% (E15), 85% (E85) o cualquier otra mezcla de alcohol superior al 10% (E10) no están cubiertos por la garantía. Para evitar daños en el motor causados por una mezcla de alcohol demasiado alta, use gasolina con un 10% de alcohol (E10) o menos.



## AVISO

### ADITIVOS DE COMBUSTIBLE

El uso de aditivos de limpieza del sistema de combustible puede dañar el motor y los sistemas de combustible. Los daños causados por el uso de aditivos de limpieza del sistema de combustible no están cubiertos por la garantía. Para evitar daños al motor y al sistema de combustible, no utilice aditivos de limpieza del sistema de combustible.



## PRECAUCION:

### PRESION DE TANQUE DE COMBUSTIBLE

El vapor de gasolina puede acumularse dentro del tanque de combustible creando presión. Esta presión puede aumentar cuando el motor está caliente después de funcionar. Abrir el tanque de combustible a presión puede provocar un escape rápido de vapores inflamables y posibles derrames de combustible que pueden encenderse por el contacto con las superficies calientes del motor, lo que puede provocar quemaduras. Para evitar estos peligros, siempre deje que el motor se enfríe durante por lo menos (2) minutos antes de quitar la tapa de combustible y afloje la tapa de combustible lentamente para aliviar la presión en el tanque.



## AVISO

### ALMACENAMIENTO DE GASOLINA

Es importante evitar que se formen depósitos de hule en las partes esenciales del sistema de combustible, como el carburador, el filtro de combustible, la manguera de combustible o el tanque durante el almacenamiento. Los combustibles mezclados con alcohol (también llamados gasohol, etanol o metanol) atraen la humedad, lo que conduce a la separación y formación de ácidos durante el almacenamiento. Los depósitos de combustible ácido y goma pueden dañar el sistema de combustible del motor mientras está almacenado. Los efectos del combustible viejo, estancado o contaminado no son cubiertos bajo la garantía.

**NOTA:** El uso de un estabilizador de combustible al almacenar gasolina ayudará a prevenir problemas relacionados con alcohol de etanol en los motores de equipos eléctricos para exteriores. Siempre siga las instrucciones proporcionadas por el fabricante del estabilizador de combustible para mezclar y usar correctamente.



## AVISO

## NO LLENE DEMASIADO EL TANQUE DE COMBUSTIBLE

El llenado excesivo del tanque de combustible puede provocar daños en el cartucho de carbón (si está equipado), un desempeño deficiente del motor y anular la garantía. Para evitar dañar el depósito de carbono, el desempeño deficiente del motor y la anulación de la garantía, no llene el tanque de combustible sobre el nivel máximo.

1. Revise el combustible con el generador en una superficie nivelada con el motor apagado.
2. Lea el indicador de combustible y llene el tanque de combustible si es necesario. Para conocer la ubicación del indicador de combustible, consulte la sección UBICACIÓN DE COMPONENTES de este manual.
3. No utilice gasolina que tenga más de 30 días. Utilice únicamente gasolina regular sin plomo limpia y fresca con un octanaje mínimo de 87. No mezcle aceite con gasolina. No utilice gasolina que contenga más de un 10% de alcohol etílico. E15, E20 y E85 no son combustibles aprobados y no deben utilizarse.
4. No llene el tanque de combustible por encima del nivel máximo de combustible para dejar espacio para la expansión del combustible. Para conocer la capacidad de combustible, consulte la sección ESPECIFICACIONES de este manual.

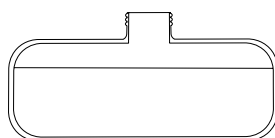

**SCGH5500  
SCGH8500(E)**

**Nivel máximo de  
combustible**



**SCGH1000E**

# ARRANQUE DEL MOTOR

1. Siga los pasos de la sección LISTA DE VERIFICACIÓN DE FUNCIONAMIENTO de este manual. Si es necesario, consulte el manual del propietario del motor para obtener instrucciones de arranque específicas.



## **! ADVERTENCIA:**

## **LISTA DE VERIFICACIÓN DE OPERACIÓN**

Intentar arrancar el motor incorrectamente o usar el generador incorrectamente puede resultar en daño al motor y/o generador, y puede causar lesiones serias o la muerte. Para evitar daño al motor y/o el generador y lesiones serias o la muerte, asegúrese de leer, comprender y seguir los pasos descritos en la sección LISTA DE VERIFICACIÓN DE OPERACIÓN del manual del propietario antes de arrancar el motor, y siga todas las pautas para el uso adecuado del generador.

2. Asegúrese que no haya dispositivos conectados en los tomacorrientes del generador.

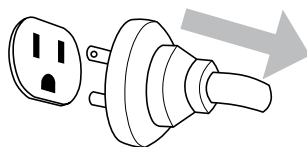

3. Gire la válvula de combustible a la posición ON. Para conocer la ubicación de la válvula de combustible, consulte la sección UBICACIÓN DE COMPONENTES de este manual.

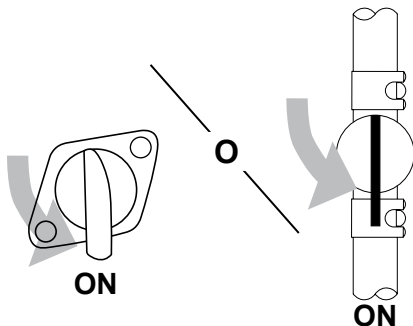

4. Ajuste el estrangulador según sea necesario.

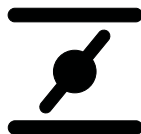

**NOTA:** La posición de arranque del estrangulador variará de acuerdo con la temperatura del motor. Si arranca un motor frío, mueva la palanca del estrangulador hacia la posición cerrada. Si arranca un motor caliente, mueva la palanca del estrangulador hacia la posición abierta.

5. Gire el interruptor de control de marcha en vacío del motor (si está equipado) a la posición OFF.

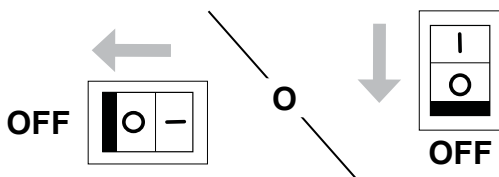

6. Arranque el motor.

**NOTA:** Este manual cubre los modelos de generadores que cuentan con arranque eléctrico y manual. Consulte la sección TABLEROS DE CONTROL de este manual para determinar si su modelo es de arranque eléctrico o manual, después siga la secuencia a continuación que sea relevante para su modelo.



**AVERTISSEMENT:**

## RETRACCIÓN RÁPIDA

La retracción rápida (también conocida como contragolpe) del cable de arranque de retroceso del motor tirará de su mano y brazo hacia el motor más rápido de lo que puede soltar el mango, lo que provocará esguinces, fracturas de huesos, laceraciones y/o amputaciones traumáticas. El contragolpe es causado por daño a la llave del cigüeñal del motor, falla de liberación de compresión y/o técnicas de arranque inadecuadas. Para evitar el contragolpe, siga el programa de mantenimiento apropiado, las instrucciones de arranque y haga que un centro de servicio autorizado realice el trabajo de reparación.

### Modelos de arranque eléctrico

1. Use la llave para girar el interruptor de control del motor a la posición START (arranque) y después suelte la llave cuando arranque el motor.

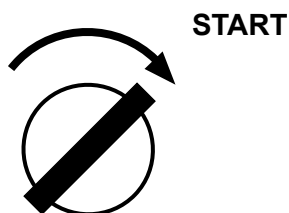

2. El interruptor de control del motor permanece en la posición RUN (operación) durante el funcionamiento.

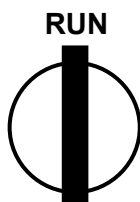

### Modelos de arranque manual

1. Gire el interruptor de control del motor a la posición ON.

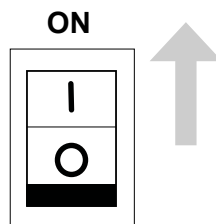

2. Jale el retroceso del motor de arranque.

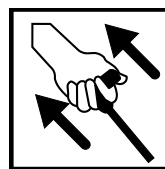

7. Después de que el motor esté en operación, mueva la palanca del estrangulador hacia la posición abierta.



8. Permita que el motor se caliente y la marcha en vacío se estabilice antes de conectar cualquier dispositivo o encender el interruptor de control de marcha en vacío.

## CONEXIÓN DE DISPOSITIVOS



**! PELIGRO: ELECTROCUCIÓN**

No conecte dispositivos con cables eléctricos desgastados, deshilachados, desnudos o dañados de otra manera al generador. Los cortocircuitos eléctricos causados por cableado dañado pueden dañar el generador, y tocar cables eléctricos dañados con corriente o cables pelados causará lesiones graves o la muerte. Para evitar estos peligros de electrocución, revise todos los cables eléctricos antes de usarlos y no use cables que estén dañados o que muestren cables desnudos.

### Interrupción del circuito de falla a tierra (GFCI) *(si está equipado)*

Su generador puede estar equipado con receptáculos de interrupción del circuito de falla a tierra (GFCI). El propósito de estos dispositivos es protegerlo de descargas eléctricas en el caso de que se encuentre una falla eléctrica dentro de sus dispositivos conectados.

El GFCI monitorea la cantidad de corriente que fluye hacia y regresa desde su dispositivo conectado. Si la cantidad de corriente que regresa es menor que la cantidad que fluye hacia el dispositivo, el GFCI se “disparará”, deteniendo instantáneamente el flujo de electricidad. ¿Debería el GFCI se dispara continuamente cuando un dispositivo está conectado, esto es una indicación de que hay una falla eléctrica dentro del dispositivo y debe ser reparado por un técnico electricista calificado antes de seguir usándolo. Es imperativo que pruebe las unidades GFCI cada vez que vaya a utilizar el generador.

### Prueba de los receptáculos GFCI

1. Arranque el generador como se indica en las páginas 26 y 27.
  2. Encienda los disyuntores si están en la posición OFF.
  3. Presione el botón TEST (1) en los receptáculos GFCI. Debería escuchar un sonido de “clic” o “chasquido” y el indicador LED (2) se iluminará (si está equipado).
  4. Presione el botón RESET (3) para energizar el receptáculo; el LED se apagará.
- Si la prueba anterior falla, deje de usar el generador hasta que un técnico calificado pueda repararlo.

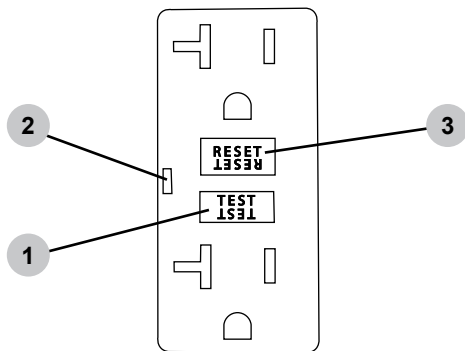

## Conexión de dispositivos eléctricos

1. Deje que el motor se caliente y el ralentí se estabilice antes de conectar cualquier dispositivo.
2. Inspeccione el cable de alimentación en busca de daños antes de usarlo. No conecte ningún dispositivo eléctrico con cables o enchufes que muestren signos de daño por aplastamiento, corte, calor u otros. Nunca utilice cables enrollados; Desenrolle siempre los cables antes de usarlos.
3. Asegúrese de que los dispositivos eléctricos estén apagados antes de conectarlos al generador.



**ADVERTENCIA: PELIGRO DE INCENDIO**

**NO utilice cables de extensión en las siguientes condiciones:**

Falta pin de tierra

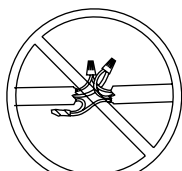
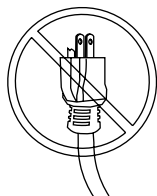

Empalmado

Enroscado

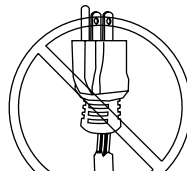
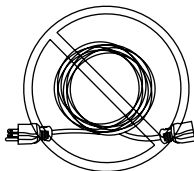

Raído

Sobrecargado

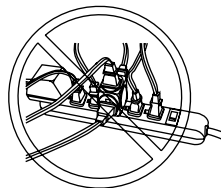

## Capacidad de carga de generador

1. Antes de conectar cualquier dispositivo, debe asegurarse que su generador pueda suministrar suficiente energía nominal (vatios de funcionamiento) y arranque (vatios de sobretensión) para los dispositivos eléctricos que desea alimentar. Exceder la capacidad del generador puede dañar el generador y/o los dispositivos eléctricos conectados al mismo. Siga las instrucciones de esta sección para asegurarse de no exceder la salida máxima del generador.
2. **Cálculo del consumo de amperaje del dispositivo:** Cada dispositivo eléctrico tiene un consumo. Expresado en amperaje, el consumo describe la cantidad de corriente que extrae o consume un dispositivo eléctrico para funcionar correctamente. El consumo de un dispositivo generalmente se puede encontrar en el manual que viene con él. Sin embargo, también puede calcular el consumo de amperaje de un dispositivo dividiendo los vatios del dispositivo entre el voltaje que requiere. Por ejemplo, una sierra circular de 1000 vatios que funcione con 120 voltios consumirá 8.3 amperios (1000 vatios divididos entre 120 voltios es igual a 8.3 amperios).
3. **Entendimiento de la sobretensión del dispositivo:** La mayoría de los dispositivos eléctricos requieren más energía para encenderse que para funcionar. Esta cantidad adicional de potencia de arranque, llamada vatios de sobretensión, puede durar sólo uno o dos segundos cuando el dispositivo se enciende, pero debe tenerse en cuenta para evitar exceder la potencia de arranque máxima del generador. Los vatios de sobretensión suelen ser tres (3) veces más altos que los vatios de funcionamiento necesarios. Por ejemplo, un horno de microondas de 700 vatios requerirá alrededor de 2100 vatios para arrancar.
4. Para alimentar varios dispositivos al mismo tiempo, primero deberá asegurarse que la sobretensión de todos los dispositivos que desea alimentar no supere los vatios de arranque máximos que puede proporcionar el generador. En segundo lugar, debe sumar todos los vatios de funcionamiento del dispositivo y asegurarse que el total no exceda el vataje de funcionamiento máximo que puede proporcionar el generador.
5. Consulte la TABLA DE CARGA DEL GENERADOR en este manual para conocer los vatios de funcionamiento estimados de los dispositivos eléctricos comunes.



## Tabla de carga de generador

No sobrecargue el generador. Sobrecargar el generador puede dañar el generador y/o los dispositivos conectados al generador. Consulte la tabla a continuación para comprender las cargas que crean los dispositivos eléctricos cuando están en funcionamiento.

Dispositivo	Watts de operación
Aire acondicionado (12,000 Btu)	1700
Aire acondicionado (24,000 Btu)	3800
Aire acondicionado (40,000 Btu)	6000
Cargador de batería (20 Amps)	500
Lijadora de banda (3")	1000
Sierra de cadena	1200
Sierra circular (6-1/2")	800 - 1000
Secadora de ropa (Eléctrica)	5750
Secadora de ropa (Gas)	700
Lavadora de ropa	1150
Cafetera	1750
Compresor (1 HP)	2000
Compresor (3/4 HP)	1800
Compresor (1/2 HP)	1400
Rizadora de cabello	700
Deshumidificador	650
Lijadora de disco (9")	1200
Bordeadora	500
Manta eléctrica	400
Pistola de clavos eléctrica	1200
Rango eléctrico (Por elemento)	1500
Sartén eléctrico	1250
Congelador	700
Ventilador de horno (3/5 HP)	875
Abridor de puerta de cochera	500 - 750
Secadora de cabello	1200
Taladro portátil	250 - 1100

Dispositivo	Watts de operación
Recortadora de setos	450
Llave de impacto	500
Plancha	1200
Bomba de chorro	800
Podadora	1200
Foco	100
Horno microondas	700 - 1000
Enfriador de leche	1100
Quemador de aceite en horno	300
Calentador de espacio de quema de aceite (140,000 Btu)	400
Calentador de espacio de quema de aceite (85,000 Btu)	225
Calentador de espacio de quema de aceite (30,000 Btu)	150
Rociador de pintura, sin aire (1/3 HP)	600
Rociador de pintura, sin aire (Portátil)	150
Radio	50 - 200
Refrigerador	700
Olla de cocción lenta	200
Bomba sumergible (1-1/2 HP)	2800
Bomba sumergible (1 HP)	2000
Bomba sumergible (1/2 HP)	1500
Bomba de sumidero	800 - 1050
Sierra de mesa (10")	1750 - 2000
Televisión	200 - 500
Tostadora	1000 - 1650
Recortadora de hierba	500

Todas las clasificaciones de vatios de operación en esta tabla son aproximadas. Consulte el manual del dispositivo o comuníquese con el fabricante del dispositivo para los vatios de operación y arranque exactos.

**NOTA:** Arrancar un dispositivo puede requerir hasta tres (3) veces los vatios en operación.

# APAGAR EL MOTOR

1. Apague y desconecte todos los dispositivos de los tomacorrientes del generador.

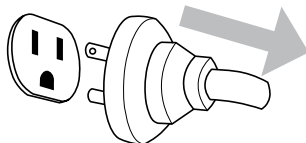

2. Apague el motor.

**NOTA:** Este manual cubre los modelos de generadores que cuentan con arranque eléctrico y manual. Consulte la sección TABLEROS DE CONTROL de este manual para determinar si su modelo es de arranque eléctrico o manual, después siga la secuencia a continuación que sea relevante para su modelo.

## Modelos de arranque eléctrico

Use la llave para girar el interruptor de control del motor a la posición OFF.

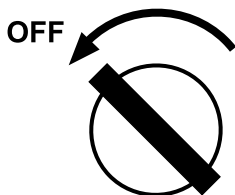

## Modelos de arranque manual

Gire el interruptor de control del motor a la posición OFF.

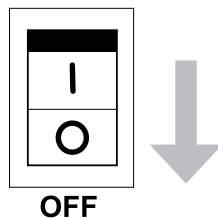

3. Gire la válvula de combustible a la posición OFF. Para conocer la ubicación de la válvula de combustible, consulte la sección UBICACIÓN DE COMPONENTES de este manual.

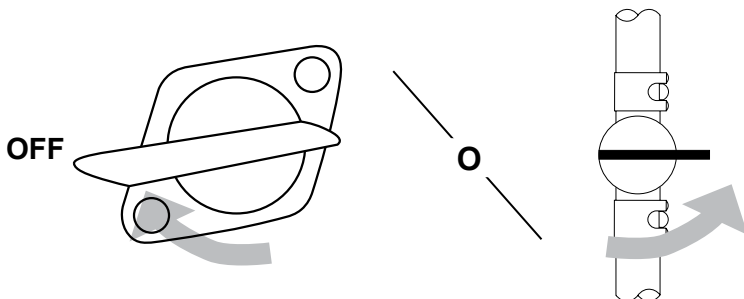

4. Deje que el motor se enfríe completamente antes de manipularlo y almacenarlo.

# MANTENIMIENTO



**! PRECAUCION: MANTENIMIENTO**

El mantenimiento inadecuado del motor y el generador, y la falta de corrección de los problemas antes de la operación, podría anular la garantía y provocar daños a la propiedad y lesiones. Para evitar estos peligros, siga los procedimientos de mantenimiento y los periodos enumerados en este manual y cualquier otro manual que se incluya con este producto.

## Mantenimiento del generador

Por razones de seguridad, el fabricante recomienda que todos los servicios y reparaciones del generador sean realizados por un centro de servicio autorizado. El mantenimiento normal, el reemplazo y / o la reparación de los dispositivos o sistemas de control de emisiones pueden ser realizados por cualquier establecimiento o individuo. Sin embargo, todos los reemplazos o reparaciones bajo garantía deben ser realizados por un centro de distribución o servicio autorizado. Para encontrar un centro de servicio autorizado cerca de usted, para hacer un reclamo de garantía u obtener una reparación de garantía autorizada, llame al 1-877-362-4271 o envíe un correo electrónico a [cservice@fna-group.com](mailto:cservice@fna-group.com).

Es responsabilidad del propietario y/u operador tener todo el mantenimiento programado completado antes de operar el generador. Antes de dar servicio o revise el generador, detenga el generador, desconecte todos los dispositivos eléctricos y la batería (si está equipado), y permita que el generador y el motor se enfríen.

**NOTA:** La sección de Mantenimiento del generador se refiere a todas las partes del generador, excepto el motor. Consulte el manual del motor para obtener información de mantenimiento del motor.

## Mantenimiento del motor

Consulte el manual del motor para obtener toda la información de mantenimiento del motor.

## Limpieza

Siempre limpie el generador con el motor apagado y frío. Para limpiar el generador, primero use un compresor de aire ajustado a no más de 25 PSI para limpiar la suciedad y los escombros de las superficies, las rejillas de ventilación y las ranuras de enfriamiento del generador. Después, limpie el exterior con un paño húmedo.



**AVISO LIMPIEZA**

El agua puede dañar los devanados y otros componentes del generador si se deja entrar a través de las ranuras de enfriamiento u otros orificios. Los daños causados por la entrada de agua no están cubiertos por la garantía. Para evitar dañar el generador, no use una lavadora a presión, manguera de jardín o cualquier otra fuente de agua corriente para limpiar el generador, y nunca sumerja el motor del generador en ningún líquido.

## Mantenimiento de la batería (sólo modelos con arranque eléctrico)

Las baterías pierden lentamente la fuerza al estar inactivas a través de un proceso llamado descarga automática. Si se permite que una batería se descargue más allá de cierto punto, no se puede recargar y debe reemplazarse. Por lo tanto, es mejor mantener la batería completamente cargada en todo momento para lograr la máxima vida útil.

Debido a que las baterías para los modelos de generador de arranque eléctrico cubiertos en este manual se venden por separado, y ya que hay diferentes estilos de baterías disponibles, siempre es mejor seguir las recomendaciones del fabricante de la batería al manejar, cargar, almacenar, dar servicio o reemplazar una batería.



### **! ADVERTENCIA: GAS EXPLOSIVO**

Las baterías producen gas de hidrógeno mientras se cargan. Si se expone a una fuente de ignición, el gas de hidrógeno puede explotar posiblemente causando daños a la propiedad, lesiones graves y/o muerte. Para evitar una explosión de gas de hidrógeno, cargue las baterías en un lugar bien ventilado lejos de llamas abiertas, chispas o cualquier otra fuente de encendido.



### **! ADVERTENCIA: ÁCIDO**

Las baterías contienen ácido sulfúrico. El ácido sulfúrico es altamente corrosivo. El contacto con la piel puede causar quemaduras graves; el contacto con los ojos puede causar ceguera permanente; y la ingestión accidental puede causar la muerte. Para evitar el contacto con el ácido sulfúrico, use siempre equipo de protección cuando manipule las baterías. Si el ácido hace contacto con la piel, enjuague el área con agua fría durante 10-15 minutos. Retire inmediatamente la ropa contaminada y enjuague la piel subyacente con agua fría durante 10-15 minutos.

## Ajuste de marcha en vacío del motor

La velocidad de marcha en vacío del motor se ajusta en la fábrica y no debe requerir el ajuste del usuario. Alterar el gobernador puede dañar su motor y/o generador y anulará la garantía.



### **AVISO AJUSTE DE MARCHA EN VACÍO**

El ajuste inadecuado de la velocidad de marcha en vacío del motor puede dañar su conjunto de motor y/o generador y anulará la garantía. Cualquier inspección o ajuste de marcha en vacío del motor debe ser realizada por un centro de servicio autorizado. Alterar o modificar el gobernador de velocidad del motor puede dañar su conjunto de motor y/o generador y anulará la garantía.



### **AVISO MODIFICACIÓN**

El generador y el motor están configurados para suministrar la frecuencia y el voltaje correctos durante la operación. Alterar los gobernadores y los ajustes de la fábrica podría dañar al generador y anulará su garantía. Para evitar dañar el conjunto del motor o el generador, no modifique la configuración del generador o no ajuste la velocidad del motor.

# SOLUCIÓN DE PROBLEMAS

## Tabla de solución de problemas del generador

Problema	Causas posibles	Soluciones
El generador no tiene salida	Los interruptores de circuito están apagados	Desconecte todos los dispositivos y restablezca todos los interruptores de circuitos a la posición ON
	Falla del dispositivo o cable	Desconecte el dispositivo y verifique el cable y el dispositivo para dañar o perder conexiones.
	El generador necesita servicio	Lleve a un centro de servicio autorizado.

## Tabla de solución de problemas del motor

Problema	Causas posibles	Soluciones
El motor no arranca <i>Para obtener más información, consulte el manual del motor.</i>	El interruptor de control del motor está en la posición OFF.	Gire el interruptor de control del motor a la posición ON.
	Estrangulador no ajustado correctamente	Ajuste el estrangulador conforme a la sección LISTA DE VERIFICACIÓN DE OPERACIÓN de este manual.
	Tanque de combustible vacío	Agregue combustible al tanque conforme la sección LISTA DE VERIFICACIÓN DE OPERACIÓN de este manual.
	El combustible no llega al carburador	Gire la válvula de combustible a la posición ON
	Aceite de motor bajo	Verifique el nivel de aceite y llene conforme sea necesario de acuerdo con el manual del motor.
	Bujía en mal estado	Revise, limpie, ajuste el espacio o reemplace la bujía conforme al manual del motor.
	Combustible viejo o rancio	Elimine el combustible rancio y reemplácelo con combustible fresco.
	El motor necesita servicio	Lleve a un centro de servicio autorizado.

# ALMACENAMIENTO Y TRANSPORTE



## AVISO

## ALMACENAMIENTO DE GASOLINA

Es importante evitar que se formen depósitos de goma en las piezas esenciales del sistema de combustible. Los combustibles mezclados con alcohol (también llamados gasohol, etanol o metanol) atraen la humedad, lo que conduce a la separación de combustible y formación de ácidos durante el almacenamiento. Los depósitos de combustible ácido y goma pueden dañar el sistema de combustible del motor. Los efectos del combustible viejo, estancado o contaminado no son están cubiertos bajo la garantía.

**NOTA:** El uso de un estabilizador de combustible como Ethanol Shield™ (se vende por separado) al almacenar gasolina ayudará a prevenir problemas relacionados con los combustibles mezclados con alcohol en los motores de equipos eléctricos para exteriores. Siempre siga las instrucciones proporcionadas por el fabricante del estabilizador de combustible para mezclar y usar correctamente.

## Almacenamiento durante dos meses o menos

1. Llene el tanque de combustible de acuerdo con la sección LISTA DE VERIFICACIÓN DE OPERACIÓN de este manual y después agregue un estabilizador de combustible creado a partir de combustibles mezclados con alcohol.
2. Arranque el motor conforme a la sección ARRANQUE de este manual y hágalo funcionar durante diez (10) minutos para permitir que el combustible estabilizado circule por todo el sistema de combustible.
3. Con el motor aún en operación, gire la válvula de combustible a la posición de APAGADO y deje que el motor funcione hasta que se pare por falta de combustible.
4. Deje que el motor se enfríe completamente.
5. Limpie el generador conforme a la sección MANTENIMIENTO de este manual.
6. En los modelos de arranque eléctrico, retire la batería y colóquela en un cargador inteligente conforme a la sección de MANTENIMIENTO de este manual.
7. Guarde el generador y la batería en un área limpia y seca que esté fuera de la luz solar directa.

## Almacenamiento durante más de dos meses

1. Asegúrese que el motor esté completamente frío.
2. Gire la válvula de combustible a la posición "ON".
3. Retire todo el combustible del tanque de combustible, las líneas de combustible y el carburador aflojando el tornillo de drenaje en la parte inferior del carburador y drene el combustible en un recipiente apropiado.
4. Gire la válvula de combustible a la posición "OFF".
5. Cambie el aceite del motor.
6. Retire la suciedad y los escombros del área alrededor de la bujía, y use un enchufe de bujía o una llave para quitar la bujía.
7. Vierta .5 onzas (15 ml) de aceite nuevo en la cámara de combustión del motor, luego arranque lentamente el motor tirando del retroceso dos (2) veces para distribuir el aceite y lubricar el cilindro.
8. Instale la bujía.
9. Para los modelos de arranque eléctrico, retire la batería y colóquela en un cargador inteligente de acuerdo con la sección MANTENIMIENTO de este manual.
10. Limpie el generador conforme a la sección MANTENIMIENTO de este manual.
11. Guarde el generador y la batería en un área limpia y seca que esté fuera de la luz solar directa.

---

## Transporte



**WARNING:**

**TRANSPORTE**

Dejar el generador en un espacio cerrado en el vehículo de transporte donde las temperaturas pueden aumentar pueden hacer que el combustible se vaporice y posiblemente explote. Los incendios y explosiones pueden causar quemaduras graves y/o la muerte. Para evitar fugas o vaporización del combustible, asegure el generador en un área bien ventilada en el vehículo de transporte que está fuera de la luz solar directa y otras fuentes de calor y no transporte el generador en caminos difíciles a menos que el combustible se haya drenado de antemano.

1. Coloque la válvula de combustible en la posición "OFF".
2. Gire el interruptor de control del motor a la posición APAGADO.
3. Para evitar derrames de combustible durante el transporte, mantenga el generador en posición vertical sobre una superficie nivelada.
4. Asegure el generador con correas o amarres para evitar que se vuelque y se dañe por deslizamiento.

**NOTA:** No opere el generador mientras esté en el vehículo de transporte.

# DIAGRAMAS DE CABLEADO

## SCGH5500

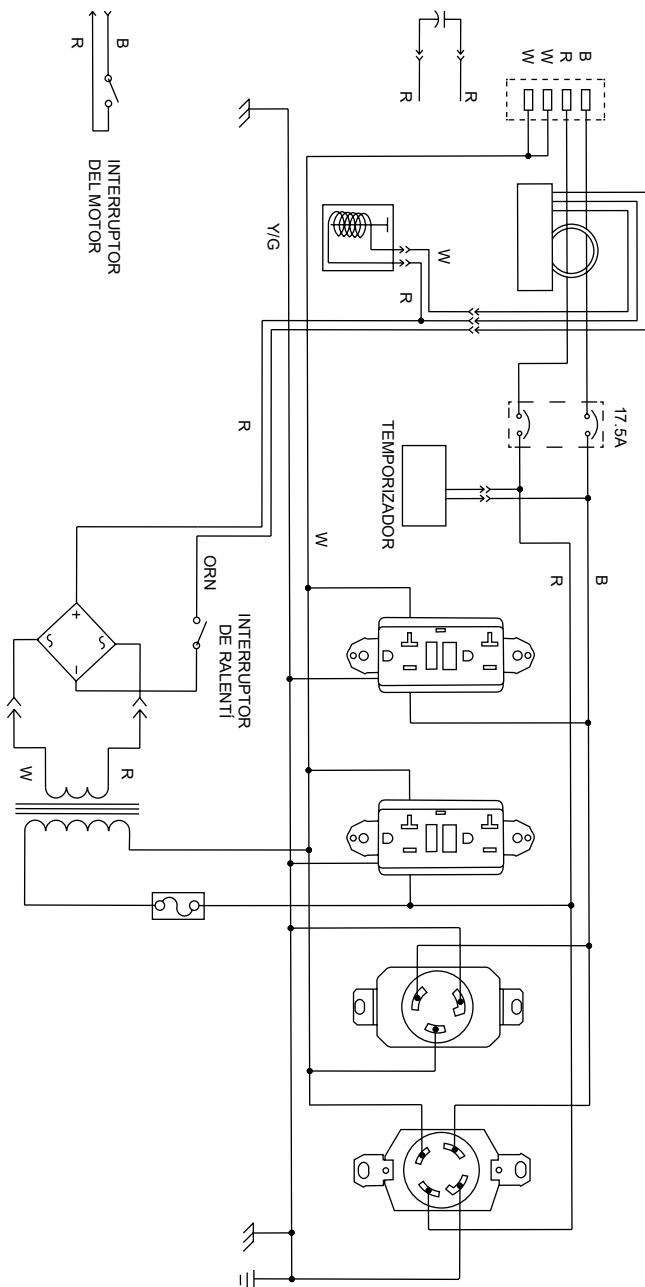

ORN	NARANJA
Y/G	AMARILLO/VERDE
W	BLANCO
B	NEGRO
R	ROJO



# SCGH8500

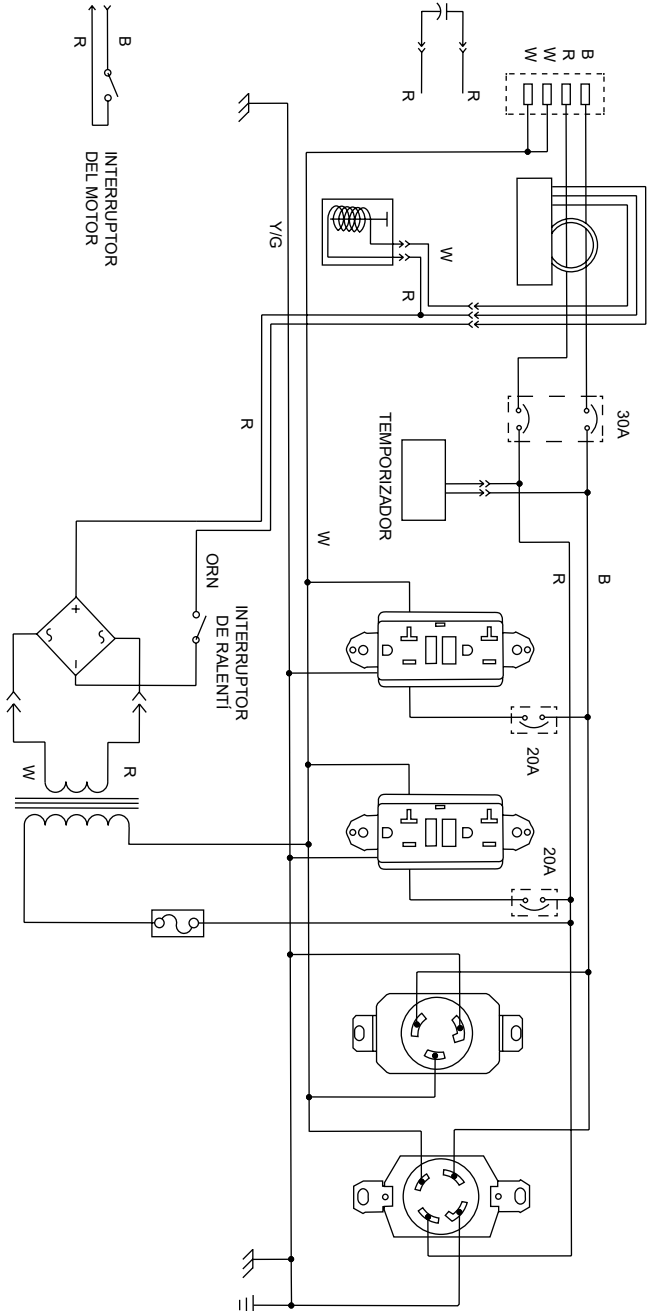

ORN	NARANJA
Y/G	AMARILLO/VERDE
W	BLANCO
B	NEGRO
R	ROJO

# SCGH8500E

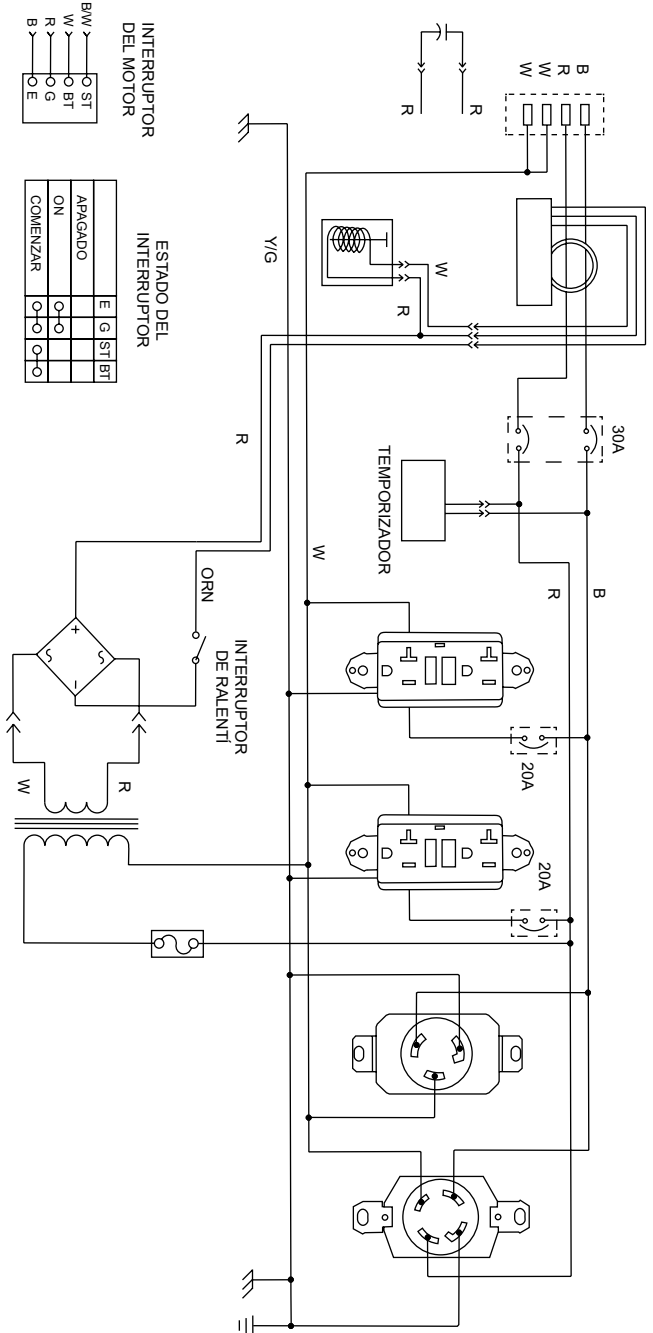

ORN	NARANJA
Y/G	AMARILLOVERDE
W	BLANCO
B	NEGRO
R	ROJO
BW	NEGRO/BLANCO

# SCGH1000E

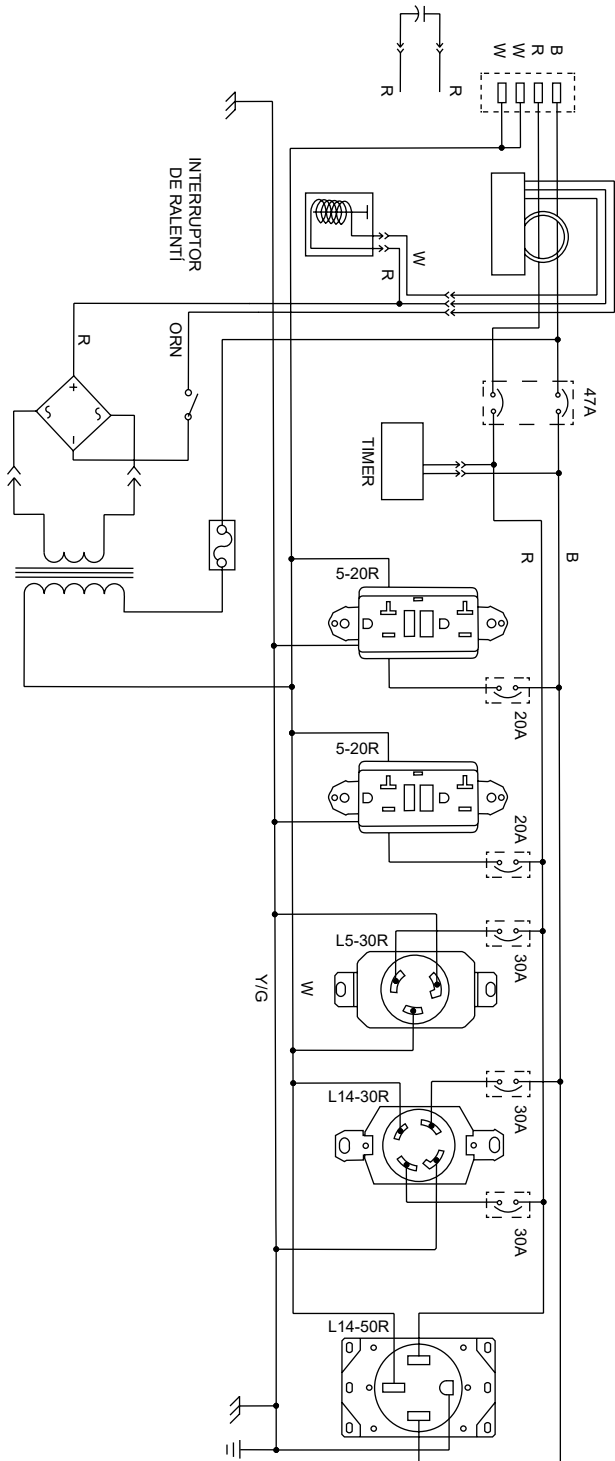

ORNI	NARANJA
Y/G	AMARILLO/VERDE
W	BLANCO
B	NEGRO
R	ROJO
B/W	NEGRO/BLANCO

# ESPECIFICACIONES

**Número de modelo: SCGH5500 / Número de partida: 70053**

Conjunto de generador	Frecuencia	60hz
	Voltaje	120v / 240v
	Fase	Sencilla
	Vatios de operación*	4500 vatios
	Vatios de arranque	5500 vatios
	Factor de potencia	1.0
	Tasa de aislamiento	Clase "F" (105°C / 40°C)
	Capacidad de combustible	7.9 Galones / 30 Litros
Especificaciones del motor	Modelo de motor	Honda GX270
	Desplazamiento	270cc
	Estilo de arranque	Retroceso
	Capacidad de aceite	1.16 Cuartos / 1.1 Litros

**Número de modelo: SCGH8500 / Número de partida: 70054**

Conjunto de generador	Frecuencia	60hz
	Voltaje	120v / 240v
	Fase	Sencilla
	Vatios de operación*	7000 vatios
	Vatios de arranque	8500 vatios
	Factor de potencia	1.0
	Tasa de aislamiento	Clase "F" (105°C / 40°C)
	Capacidad de combustible	7.9 Galones / 30 Litros
Especificaciones del motor	Modelo de motor	Honda GX390
	Desplazamiento	389cc
	Estilo de arranque	Retroceso
	Capacidad de aceite	1.16 Cuartos / 1.1 Litros

\*Generador conforme a la Portable Generator Manufacturers' Association (PGMA) estándar ANSI / PGMAG300-2015, Seguridad y Desempeño de Generadores Portátiles

## Número de modelo: SCGH8500E / Número de partida: 70055

Conjunto de generador	Frecuencia	60hz
	Voltaje	120v / 240v
	Fase	Sencilla
	Vatios de operación*	7000 vatios
	Vatios de arranque	8500 vatios
	Factor de potencia	1.0
	Tasa de aislamiento	Clase "F" (105°C / 40°C)
	Capacidad de combustible	7.9 Galones / 30 Litros
Especificaciones del motor	Modelo de motor	Honda GX390
	Desplazamiento	389cc
	Estilo de arranque	Eléctrico y retroceso
	Capacidad de aceite	1.16 Cuartos / 1.1 Litros

## Número de modelo: SCGH10000E / Número de partida: 70098

Conjunto de generador	Frecuencia	60hz
	Voltaje	120v / 240v
	Fase	Sencilla
	Vatios de operación*	10000 vatios
	Vatios de arranque	13000 vatios
	Factor de potencia	1.0
	Tasa de aislamiento	Clase "F" (105°C / 40°C)
	Capacidad de combustible	8.5 Galones / 32 Litros
Especificaciones del motor	Modelo de motor	Honda
	Desplazamiento	389cc
	Estilo de arranque	Consulte el manual del motor para conocer las especificaciones.
	Capacidad de aceite	1.79 Cuartos / 1.7 Litros

\*Generador conforme a la Portable Generator Manufacturers' Association (PGMA) estándar ANSI / PGMAG300-2015, Seguridad y Desempeño de Generadores Portátiles

**ESTA PÁGINA SE DEJÓ EN BLANCO INTENCIONALMENTE**





**LEA ESTE MANUAL DETENIDAMENTE ANTES DE LA OPERACIÓN**

El incumplimiento de las instrucciones y precauciones de seguridad de este manual puede provocar daños a la propiedad, lesiones graves y/o la muerte.

**CONSERVE ESTE MANUAL PARA FUTURA REFERENCIA**

Copyright © 2024, FNA-Group, Todos los derechos reservados.